

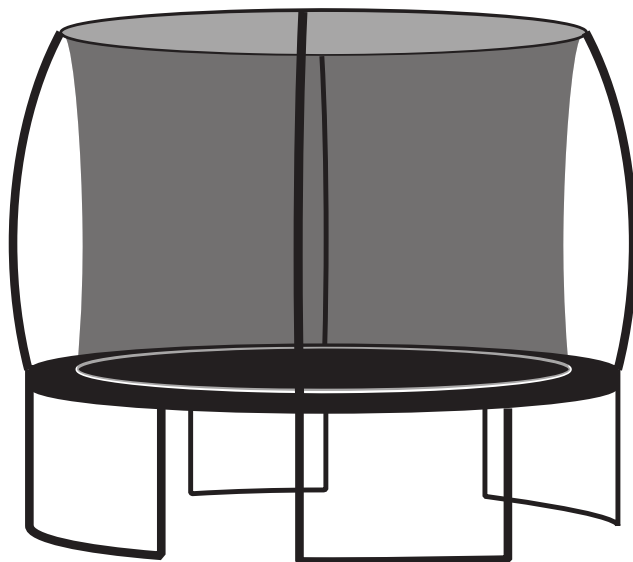

Manual

Trampoline G21 EasyJump

183 cm (6 ft), 244 cm (8 ft), 305 cm (10 ft), 366 cm (12 ft)



EN DE CZ SK HU PL

۱۲۱



Thank you for purchasing our product.

Before using this unit, please read this manual. To reduce the risk of injury, it is necessary to follow safety rules and regulations stated below.

Instruction Manual is included in the delivery. Please keep it for later use. In case that you borrow the trampoline to another person, always enclose also this manual.

KEEP IN MIND THAT THE PERSON USING THE TRAMPOLINE IS RESPONSIBLE FOR ITS FLAWLESS CONDITION.

Introduction

Incorrect use of this trampoline is dangerous and may cause serious injuries!

Trampolines are devices which allow you to jump into uncommon height, so be careful while jumping.

Check the trampoline before each use.

Assembly and maintenance instructions of the product, safety tips and instructions for proper jumping techniques are included in this manual. All users of the trampoline should study the following instructions carefully and get familiar with this set of instructions.

Anyone who chooses to use this trampoline must be aware of his/her own limitations and capabilities for implementation of various jumps and techniques on the trampoline.

Initially you should get used to simple small jumps and basic techniques on the trampoline. Focus on the position of your body and practice each basic jump until you get sufficient experience. Do not jump carelessly, while using the trampoline always emphasize good posture and mastering various jumping techniques.



Do not allow more people to use the trampoline at the same time as this increases the risk of injury.



Do not perform flips and flops, because it increases the risk of falling on your head or neck which may lead to serious injuries causing paralysis or even fatal injuries.

GENERAL CONDITIONS

The product is intended for household use only and is not suitable for professional or medical use.

Maximum load capacity for the trampoline is:

183 cm (6 ft)	244 cm (8 ft)	305 cm (10 ft)	366 cm (12 ft)
50 kg	120 kg	130 kg	130 kg



Notice for children

This trampoline is not a toy. Do not allow children to play unattended near the product. Take the necessary precautions and supervise all activities of children on the trampoline. Packaging material is not suitable for children as it presents danger of suffocation!

Children are not aware of the potential hazards arising from the use of this product. Keep small children away from this product unless they are supervised. The product must be kept out of reach of pets.

Trampolines of height exceeding 51 cm are not suitable for children under the age of 6 years..

PAY ATTENTION to damaged goods

Use only original spare parts. Repairs should be performed only by qualified technicians. Improper repairs may jeopardize the safe use of trampoline. Use this product only as described in this manual.

Protect the product from moisture and extreme temperatures.

Trampoline springs and shackles must be properly checked on regular basis.

SAFETY INSTRUCTIONS

The trampoline should not be used without the supervision of another person.

These safety instructions must be followed.

CAUTION

1. Always close the opening in the net before use.
2. Do not jump into the safety net, it is only intended to stop people from falling off the trampoline. Abuse and breakage of the safety net is considered negligent use and it is not covered by warranty.

Damaged or worn parts must be replaced. Do not use the trampoline until then.

Do not wear clothes with hooks or other objects likely to catch on the trampoline.

Trampoline must be located on even ground and in a non-slip surface.

In case of strong wind it is necessary to move the trampoline to a safe area or disassemble it completely.

If you need to move the trampoline, the minimum of 4 people are needed and they should spread evenly around the perimeter of the trampoline.

Users should be familiar with the user manual. This guide contains instructions for assembly, selected preventive measures, as well as recommendations for service and maintenance.

Do not use the trampoline near water, it is necessary to keep enough free space around it.

Do not attach any objects to the trampoline.

Do not let anyone or any subject underneath the trampoline while the trampoline is in use.

The jumping area is flexible and force induced by a jumping person can cause serious injury to a person under the trampoline.

Trampoline can be used only if the jumping area is clean and dry. Worn or damaged jumping area must be replaced.

Before attempting difficult jumps learn the basic techniques of jumping.

Do not use the trampoline as a rebounding surface for jumping to other objects.

Do not jump off the mat onto the ground.

No matter where the trampoline is installed, a protective cage around the trampoline is essential. The net of the protective cage is there to prevent movement to the side, it must never be used as a climbing wall.

Remove all pointed or sharp articles from the trampoline and user during use.

Do not eat or drink when using the trampoline.

Only leave the trampoline through the door in the net.

Possible causes of accidents

More users:

The risk of injury increases if the trampoline is used by more people at a time. The smallest and lightest person's risk of injury is more likely than the risk for higher or heavier people.

Entering and exiting the trampoline:

Always enter and exit the trampoline carefully. Do not walk on the springs or jump on the trampoline from a higher place such as a ladder, roof or terrace.

Frame and springs:

When jumping on the trampoline, try to stay in the center of the jumping surface to reduce the risk of injury in case of a fall on the frame or springs. Springs and frame must always be completely covered with a protective collar. Avoid stepping or jumping on the protective collar.

Loss of control over the movement:

If you lose control over your motion, it can lead to an injury by the jumping surface, frame or spring. Controlled jumps are performed if a person lands on the same spot from which he/she sprang. Learn the basic techniques of jumping, before you try more difficult jumps. Risk of injury also increases with increasing fatigue.

Other objects:

Do not use the trampoline if animals, other persons or objects are under the trampoline. Do not hold any objects while jumping on a trampoline and do not place any objects on it while it is used by another person. Remove all branches, cables and similar obstacles, which might appear above the trampoline.

Insufficient maintenance:

Poor maintenance of the trampoline increases the risk of injury. Check the trampoline regularly and replace all torn or worn parts before further use.

Bad weather conditions:

Use the trampoline only in good weather conditions. Wet jumping surface is slippery and jumping in strong wind can lead to loss of control of the movement and result in injuries.

Unlimited access to the trampoline:

When the trampoline is not in use, store the ladder in a safe place so that it cannot be accessed by unsupervised children.

Accident prevention:

All users of the trampoline must be familiar with the basic jumps before switching to more complicated ones. The user is in control of his movement when he or she jumps and lands at the same spot.

NOTE

Prior to first use read the section „Trampoline testing“.

Trampoline testing:

After the assembly of the trampoline it is important that you perform the following safety checks:

- Use a screwdriver to check that all screws are tightened securely.
- Look underneath the trampoline and make sure all springs are attached securely to the frame and triangular handles.
- Use both hands to transfer your weight to different parts of the trampoline and make sure the frame and jumping surface is alright.
- Check whether the protective collar covers the springs and frame completely.
- Make sure the bars are securely mounted on the trampoline and check the strength of the attachment.
- Make sure the spring cover and safety net are not torn at the seams.
- Make sure the zipper at the entrance to the trampoline is working properly.
- Make sure all peripheral hooks are connected to the triangular handles underneath the trampoline.

Basic jumping techniques

It is important to learn the basic techniques before using the trampoline.

Basic jump

- Start in standing position, spread your legs into shoulder width and look at the mat.
- Swing your arms up and forward in a circular motion.
- While you are in the air, put your legs together with your toes pointing downwards.
- When landing on the mat, spread your legs into shoulder-width again.

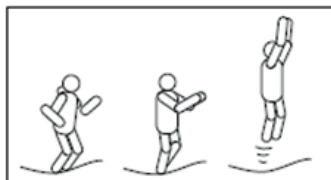

Slowing down

- Sometimes you may lose control over the jump.
- Slowing down allows you to gain control over your motion and balance.
- Position yourself in a position of a basic jump.
- When landing, bend your knees as much as possible.

Jumping on knees

- Start with a low basic jump.
- Jump on your knees and keep your back and your body straight. Use your hands to keep your balance.
- Swing your arms and jump back to basic position.

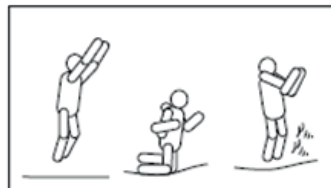

Training program

With the help of this training program you will learn the basic jumps so that you can later manage the more complex and tiring ones.

Before using the trampoline please read the safety information. This is important in order to prevent incorrect use of the trampoline which might lead to injuries.

If the trampoline is used by children, it is necessary that the supervising person is also familiar with the trampoline usage instructions and features.

Lesson 1:

- Move up and down – demonstration of proper technique
- Basic jump - demonstration of the exercise
- Slowing down - demonstration of slowing the jump down
- Jumping from hands and knees - demonstration of the exercise

Lesson 2:

- Repeat the past lesson
- Jumping from knees - demonstration of the exercise
- Posture during the jump - demonstration of the exercise
- If you want to proceed correctly and gain more experience with jumps, you must first start with jumping from seated position, gradually add knees, etc.

Lesson 3:

- Repeat the exercises from previous lessons.
- After repeating exercises from previous lessons you should be able to properly use the trampoline, and your basic jumps should be fully controlled.

You can also try to play the following game:

First person starts by demonstrating certain jump. The second person repeats the jump and adds any other jump afterwards. Both persons repeat the jumps and add one jump each round. The person who lasts longer while correctly repeating all jumps in the sequence is the winner. It is important that all jumps and techniques are carried out in a controlled manner in order to avoid the risk of injury. Do not attempt to perform difficult jumps before you are sure that you can handle the easy ones.

To further enhance your jumping skills contact an experienced coach.

Stretching exercises

Daily use of the trampoline can improve your health and fitness. Before jumping, you should perform stretching exercises to loosen up your muscles. Stretching exercises can prevent serious injury to the muscles while jumping on a trampoline and are therefore very important. You should not start jumping on the trampoline until your muscles are sufficiently relaxed.

Servicing/Maintenance

This trampoline has been designed and manufactured with high quality materials and professional labour. Given good care and servicing it will provide users with years of exercise, pleasure and leisure while reducing the risks of injury. Follow the user instructions provided in this manual.

Always inspect the trampoline before each use to check that there are no worn, damaged or missing parts. Pay special attention to the following points:

- Replace the mat in case of perforations, tears or fraying, or if it shows signs of wear such as stretching or sagging. Remove any snow which builds up on the mat so that it is not damaged by the weight of the snow.
- Some parts of the metal structure must be replaced if a component is bent, deformed or broken. Check that there are no sharp points.
- Check that the springs are correctly fastened to the metal frame, replace those that are slack or broken.
- Check that the trampoline screws and nuts are tight.
- Check that the protective pad is correctly positioned and attached. The foam pieces must cover the metal frame and the springs completely. Replace the pad if damaged. In case of snow, rain or strong wind, store the pad indoors to prevent premature ageing.
- The protective net must be installed according to the assembly instructions. Replace the net if damaged. In case of snow, rain or strong wind, store the net indoors to prevent premature ageing.
- Only original spare parts must be used to repair the product.
- Do not use abrasive products to clean the trampoline. Use a soft damp cloth (fresh water) to clean off any dirt and dust.

The protective pad and the net are vital safety components. They must be replaced if they wear out.

If any of the condition described above or any other component likely to cause injury is detected, the trampoline must be dismantled or its use prohibited until the damage is repaired.

Vielen Dank, dass Sie sich für unser Produkt entschieden haben.

Lesen Sie bitte vor dem Gebrauch diese Gebrauchsanweisung sorgfältig durch.

Betriebsanleitung ist im Lieferumfang enthalten. Bitte bewahren Sie es zur späteren Verwendung gut auf. Für den Fall, Sie das Trampolin an Dritte verleihen, legen Sie stets auch dieses Handbuch dazu.

BITTE BEACHTEN SIE, DASS DER BENUTZER DES TRAMPOLINS FÜR DESSEN EINWAN-
DFREIEN ZUSTAND VERANTWORTLICH IST.

Einführung:

Der unsachgemäße Gebrauch des Trampolins ist gefährlich und kann zu schweren Verletzungen führen!

Trampoline sind Geräte, mit denen man in ungewohnte Höhen springen kann, seien Sie deshalb besonders vorsichtig beim Springen.

Überprüfen Sie das Trampolin vor jeder Verwendung.

Montageanleitung und Wartung des Produkts, Sicherheitstipps und Hinweise für ordnungsgemäße Sprungtechniken sind in diesem Handbuch enthalten. Alle Benutzer des Trampolins sollten die folgenden Anweisungen gründlich studieren und sich mit ihnen vertraut machen.

Jeder, der sich dazu entschließt dieses Trampolin zu benutzen, muss sich über die eigenen Grenzen und Fähigkeiten zur Umsetzung der verschiedenen Techniken und Sprünge auf dem Trampolin bewusst sein.

Zunächst sollten Sie sich durch einfache kleine Sprünge und Grundtechniken mit dem Trampolin vertraut machen. Konzentrieren Sie sich auf die Position des Körpers und üben einfache Sprünge bis Sie ausreichend Erfahrung bekommen. Springen Sie nicht achtlos herum und legen Sie stets Wert auf eine gute Körperhaltung und Beherrschung der verschiedenen Sprungtechniken.



Lassen Sie nicht mehrere Personen zur gleichen Zeit auf das Trampolin, da dies das Verletzungsrisiko erhöht.

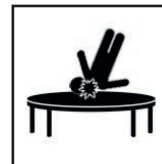

Führen Sie keine Saltos und Überschläge durch, weil dies die Gefahr eines Sturzes auf Ihrem Kopf oder Hals erhöht, was wiederum zu schweren Verletzungen mit Lähmungen oder sogar zum Tode führen kann.

ALLGEMEINE BEDINGUNGEN

Das Produkt ist nur für den Hausgebrauch bestimmt und ist nicht für den professionellen oder die medizinischen Gebrauch geeignet.

Maximale Belastbarkeit für das Trampolin beträgt:

183 cm (6 ft)	244 cm (8 ft)	305 cm (10 ft)	366 cm (12 ft)
50 kg	120 kg	130 kg	130 kg



Hinweis für kinder

Das Trampolin ist kein Spielzeug. Lassen Sie Kinder in der Nähe des Produkts nicht unbeaufsichtigt spielen. Treffen Sie die notwendigen Vorsichtsmaßnahmen und überwachen alle Aktivitäten der Kinder auf dem Trampolin. Verpackungsmaterial ist für Kinder nicht geeignet, da es Ersticken-gefahren in sich birgt!

Kinder erkennen die möglichen Gefahren, die aus der Verwendung dieses Produkts entstehen können, nicht. Lassen Sie kleine Kinder nicht unbeaufsichtigt auf das Trampolin. Das Trampolin ist für Haustieren ungeeignet.

Trampolinen die höher als 51 cm sind, sind für Kinder unter 6 Jahren nicht geeignet.

Beachten sie beschädigte teile

Nur Original-Ersatzteile verwenden. Reparaturen dürfen nur von qualifizierten Technikern durchgeführt werden. Unsachgemäße Reparaturen können den sicheren Einsatz des Trampolins gefährden. Verwenden Sie das Trampolin nur wie in diesem Handbuch beschrieben.

Schützen Sie das Produkt vor Feuchtigkeit und extremen Temperaturen.

Die Trampolinfedern und Laschen müssen regelmäßig und ordnungsgemäß überprüft werden.

SICHERHEITSHINWEISE

Das Trampolin sollte nicht ohne eine Aufsichtsperson verwendet werden.

Diese Sicherheitsvorschriften sind zu beachten.

ACHTUNG

1. Schließen Sie immer das Fangnetz, bevor Sie springen.
2. Nicht in das Sicherheitsnetz springen, es dient lediglich dazu Personen aufzufangen, die sonst aus dem Trampolin fallen würden. Missbrauch und Beschädigung des Sicherheitsnetzes gilt als fahrlässiger Gebrauch und ist nicht von der Garantie abgedeckt.

Beschädigte oder verschlissene Teile müssen ausgetauscht werden. Bis dahin darf das Trampolin nicht verwendet werden.

Tragen Sie beim Springen keine Kleidung mit Haken oder anderen Gegenständen, die sich im Trampolin verfangen könnten.

Das Trampolin muss auf einem ebenen Boden mit in einer rutschfesten Oberfläche stehen.

Bei starkem Wind muss das Trampolin in einen sicheren Bereich verschoben werden oder gleich vollständig zerlegt werden.

Wenn Sie das Trampolin verschieben müssen, sind dazu mindestens 4 Personen notwendig, und sie sollten sich gleichmäßig um den Umfang des Trampolins verteilen.

Benutzer sollten mit der Bedienungsanleitung vertraut sein. Dieses Handbuch enthält Anleitungen für die Montage, Sicherheitsmaßnahmen sowie Empfehlungen für Service und Wartung.

Verwenden Sie das Trampolin nicht in der Nähe von Wasser, es muss stets genügend freier Raum um das Trampolin eingehalten werden.

Bringen Sie keine Objekte am Trampolin an.

Lassen Sie niemanden unter das Trampolin, oder lassen Sie keine Objekte unter dem Trampolin liegen während das Trampolin benutzt wird.

Das Sprungtuch ist flexibel und eine unter dem Trampolin liegende Person kann durch eine springende Person und die damit hervorgerufenen Kräfte schwere Verletzungen davon tragen.

Das Trampolin kann nur verwendet werden, wenn das Sprungtuch sauber und trocken ist. Ein abgenutztes oder beschädigtes Sprungtuch muss ersetzt werden.

Bevor Sie schwierige Sprünge ausführen, sollten Sie die Grundtechniken des Springens beherrschen.

Verwenden Sie das Trampolin nicht als Absprungfläche um auf andere Objekte zu springen.

Springen Sie nicht von der Sprungfläche auf den Boden.

Egal wo das Trampolin aufgebaut ist, das Fangnetz notwendig. Das Netz verhindert das Herunterfallen vom Trampolin. Niemals auf das Fangnetz klettern.

Entfernen Sie scharfe Gegenstände vom Trampolin, bevor Sie springen.

Trinken oder essen Sie nicht auf dem Trampolin.

Verlassen Sie das Trampolin nur durch den Ausgang im Schutznetz.

Mögliche Folgen von Unfällen:

Weitere Benutzer:

Das Verletzungsrisiko steigt, wenn das Trampolin von mehr Personen zur gleichen Zeit verwendet wird. Dabei ist das Verletzungsrisiko der kleinsten und leichtesten Person höher als das einer größeren oder schwereren Person.

Das Betreten und Verlassen des Trampolins:

Betreten und verlassen Sie das Trampolin stets vorsichtig. Auf dem Trampolin sollten Sie stets sanft auftreten. Betreten Sie nicht die Federn und springen Sie nicht auf das Trampolin von einer höheren Stelle, wie von einer Leiter, einem Dach oder Terrasse.

Rahmen und Federn:

Versuchen Sie beim Springen auf dem Trampolin, in der Mitte der Sprungfläche zu bleiben, um das Verletzungsrisiko im Falle eines Sturzes auf den Rahmen oder Federn zu reduzieren. Federn und Rahmen muss immer vollständig vom Schutzkragen abgedeckt werden. Vermeiden Sie das Betreten oder Springen auf dem Schutzkragen.

Bei Verlust der Kontrolle über die Bewegung:

Wenn Sie die Kontrolle über Ihre Bewegung verlieren, kann es zu einer Beschädigung der Sprungfläche, des Rahmens oder der Feder kommen. Kontrollierte Sprünge sind Sprünge bei der eine Person auf der gleichen Stelle landet von der sie abgesprungen ist. Lernen Sie die Grundtechniken des Springens, bevor Sie schwierige Sprünge versuchen. Die Verletzungsgefahr steigt auch mit zunehmender Müdigkeit.

Sich in der Nähe befindliche Objekte:

Verwenden Sie das Trampolin nicht, wenn sich Tiere, andere Personen oder Gegenstände unter dem Trampolin befinden. Halten Sie beim Springen keine Gegenstände in den Händen und legen Sie keine Gegenstände auf das Sprungtuch, während er von einer anderen Person verwendet wird. Entfernen Sie Äste, Kabel und ähnliche Hindernisse, die sich über dem Trampolin befinden.

Unzureichende Wartung:

Schlechte Wartung des Trampolins erhöht das Risiko von Verletzungen. Überprüfen Sie das Trampolin regelmäßig und ersetzen Sie alle zerrissen oder verschlissene Teile vor dessen Verwendung.

Schlechtes Wetter:

Benutzen Sie das Trampolin nur bei guten Wetterbedingungen. Eine nasse Sprungfläche ist rutschig und Springen bei starkem Wind kann zum Verlust der Kontrolle über die Bewegung führen, was wiederum zu Verletzungen führen kann.

Uneingeschränkter Zutritt zum Trampolin:

Wenn das Trampolin nicht in Gebrauch ist, lagern Sie die Leiter an einem sicheren Ort, so dass das es für unbeaufsichtigte Kinder unzugänglich gemacht wird.

Unfallverhütung:

Alle Benutzer des Trampolins müssen mit den Grundsprüngen vertraut sein, bevor sie zu schwierigeren wechseln. Ein Benutzer hat die Kontrolle über seine Bewegung, wenn er oder sie an der gleichen Stelle abspringt und landet.

Wichtige Hinweise für den Einsatz:

Springen Sie nicht zu lange. Müdigkeit kann das Verletzungsrisiko erhöhen.

Die Benutzer des Trampolins sollten geeignete Sportbekleidung und Schuhe mit weichen Sohlen tragen oder barfuß springen.

HINWEIS

Lesen Sie vor dem ersten Gebrauch den Abschnitt „ trampolin testen “.

Trampolin Testen:

Nach dem Zusammenbau des Trampolins ist es wichtig, dass Sie die folgenden Sicherheitskontrollen durchführen:

- Verwenden Sie einen Schraubendreher, um zu überprüfen, ob alle Schrauben fest angezogen sind.
- Schauen Sie unter das Trampolin und sicherzustellen, dass alle Federn sicher mit dem Rahmen und den dreieckigen Laschen verbunden sind.
- Benutzen Sie beide Hände, um mit Ihrem Gewicht die verschiedenen Teile des Trampolins zu belasten und sicherzustellen, dass der Rahmen und das Sprungtuch in Ordnung sind.
- Prüfen Sie, ob der Federabdeckung die Federn und Rahmen komplett abdecken.
- Stellen Sie sicher, dass die Stangen sicher auf dem Trampolin befestigt sind und prüfen Sie die Festigkeit der Befestigung.
- Stellen Sie sicher, dass die Federabdeckung und Sicherheitsnetz nicht an den Nähten aufgerissen sind.
- Stellen Sie sicher, dass der Reißverschluss am Eingang zu dem Trampolin richtig funktioniert.
- Achten Sie darauf, alle Peripherie Haken an den dreieckigen Laschen unter dem Trampolin verbunden sind.

Grundsätzliche Sprungtechniken

Es ist wichtig, die grundlegenden Sprungtechniken zu trainieren, bevor Sie das Trampolin benutzen.

Grundsprung

- Starten Sie in gerader Haltung, spreizen Sie die Beine etwa schulterbreit und blicken direkt auf die Sprungfläche.
- Schwingen Sie Ihre Arme nach oben und nach vorne in einer kreisförmigen Bewegung.
- Während Sie in der Luft sind, tun Sie Ihre Beine zusammen mit die Füße mit den Zehen nach unten.
- Vor der Landung auf dem Sprungtuch, spreizen Sie die Beine wieder schulterbreit.

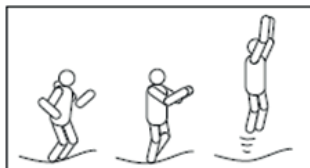

Abbremsen

- Manchmal können Sie die Kontrolle über den Sprung zu verlieren.
- Durch das abbremsen können Sie die Kontrolle über Ihre Bewegung und ihr Gleichgewicht wiedererlangen.
- Starten Sie wieder gleich wie bei Grundsprung.
- Beugen Sie jedoch bei der Landung ihre Knie so weit wie möglich.

Auf die Knie springen

- Beginnen Sie mit einem niedrigen Grundsprung.
- Springen Sie auf die Knie und halten Sie Ihren Rücken und Ihren Körper gerade. Benutzen Sie Ihre Hände, um das Gleichgewicht zu halten.
- Schwingen Sie Ihre Arme nach vorne und oben und springen zurück in die Grundstellung.

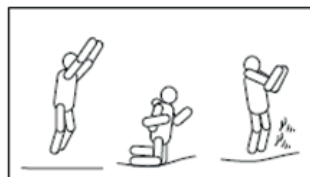

Trainingsprogramm

Mit Hilfe dieses Trainingsprogramms können Sie die Grundsprünge lernen, so dass Sie später immer komplexere und mehr ermüdende Sprünge beherrschen können.

Bevor Sie das Trampolin benutzen, lesen Sie bitte die Sicherheitshinweise. Dies ist wichtig, um eine falsche Benutzung des Trampolins und somit Verletzungen zu vermeiden.

Wenn das Trampolin von Kindern benutzt wird, ist es erforderlich, dass sich auch die Aufsichtsperson mit den Trampolingebruchsanweisung und dessen Funktionen vertraut macht.

Lektion 1:

- Auf u. ab Bewegungen - Ausführung der richtigen Technik
- Grundsprung - Ausführung der Übung
- Abbremsen - Ausführung der Abbremsübung
- Springen auf Hände und Knie - Ausführung der Übung

Lektion 2:

- Wiederholung der letzten Lektion
- Springen auf Knie - Ausführung der Übung
- Haltung während des Sprungs - Ausführung der Übung
- Wenn Sie richtig vorgehen und mehr Erfahrung beim Springen gewinnen möchten, müssen Sie mit Sprüngen aus sitzender Position starten, und hinzufügen Knie, usw. dazu.

Lektion 3:

- Wiederholen Sie die Übungen aus den früheren Lektionen.
- Nach der Wiederholung der früheren Lektionen, sollten Sie in der Lage, das Trampolin richtig zu nutzen, und Sie sollten die Grundsprünge vollständig beherrschen.

Sie können auch versuchen, das folgende Spiel zu spielen:

Erste Person beginnt mit der Ausführung eines bestimmten Sprungs. Die zweite Person wiederholt den Sprung und fügt einen anderen hinzu. Beide Personen wiederholen die Sprünge und fügen in jeder Runde einen weiteren Sprung hinzu. Die Person, die länger die Sprungsequenz richtig wiedergibt, ist der Gewinner. Es ist wichtig, dass alle Sprünge und Techniken in einer kontrollierten Art und Weise durchgeführt werden, um die Verletzungsgefahr zu minimieren. Versuchen Sie nicht schwierige Sprünge auszuführen, bevor Sie sich nicht sicher sind, dass Sie die einfachen Sprünge beherrschen.

Um Ihre Sprungfähigkeiten weiter zu verbessern, wenden Sie sich an einen erfahrenen Trainer.

Dehnübungen

Der tägliche Gebrauch des Trampolins, kann Ihre Gesundheit und Fitness verbessern. Vor dem Springen, sollten Sie zum Lockern Ihrer Muskeln Dehnübungen durchführen. Dehnübungen können schwere Verletzungen der Muskeln, die beim Springen auf einem Trampolin passieren können, verhindern und sind daher sehr wichtig. Sie sollten nicht auf dem Trampolin springen, bis Ihre Muskulatur ausreichend entspannt und aufgewärmt ist.

Die deutsche Version der Anleitung ist eine genaue Übersetzung der Anleitung des Herstellers. Die in diesem Handbuch verwendeten Bilder dienen nur zur Illustration und können nicht genau das Produkt entsprechen.

Service / Wartung

Dieses Trampolin wurde professionell entworfen und unter Verwendung hochwertiger Materialien hergestellt. Wenn Sie das Trampolin gut pflegen, können Sie jahrelang darauf springen und vermeiden auch die Verletzungsgefahr. Befolgen Sie die nachstehenden Anweisungen.

Überprüfen Sie vor jedem Gebrauch des Trampolins, dass keine Risse oder andere Beschädigungen vorhanden sind oder Teile fehlen. Achten Sie besonders auf Folgendes:

- Ersetzen Sie die Sprungfläche durch eine neue, wenn sie Löcher hat, zerrissen ist oder andere Abnutzungserscheinungen wie zu große Dehnung aufweist. Entfernen Sie regelmäßig Schnee aus dem Sprungbereich, um zu verhindern, dass sich die Sprungfläche aufgrund des Gewichts des Schnees durchhängt.
- Wenn Teile der Metallstruktur verbogen, deformiert oder zerbrochen sind, müssen sie ersetzt werden. Prüfen Sie das Trampolin auch auf scharfe Teile.
- Prüfen Sie, dass die Federn richtig am Metallrahmen befestigt sind. Ersetzen Sie lose oder beschädigte.
- Prüfen Sie, ob alle Schrauben und Muttern am Trampolin fest angezogen sind.
- Prüfen Sie, ob der Federschutz richtig positioniert und angebracht ist. Die Schaumteile müssen den Metallrahmen und die Federn vollständig bedecken. Ersetzen Sie den Federschutz, wenn er beschädigt ist. Wenn es draußen schneit, regnet oder stark windet, bewahren Sie die Federschutzhülle innen auf, um Beschädigungen oder vorzeitige Materialermüdung zu vermeiden.
- Das Fangnetz muss gemäß den Anweisungen installiert werden. Wenn das Netz beschädigt ist, ersetzen Sie es. Wenn es draußen schneit, regnet oder stark windet, bewahren Sie das Fangnetz im Inneren auf, um Beschädigungen oder vorzeitige Materialermüdung zu vermeiden.
- Für die Reparatur des Trampolins dürfen nur Originalersatzteile verwendet werden.
- Verwenden Sie zum Reinigen des Trampolins keine Scheuermittel. Verwenden Sie ein weiches, in sauberes Wasser eingetauchtes, feuchtes Tuch, um Schmutz und Staub zu entfernen.

Der Federschutz und das Fangnetz sind wichtige Sicherheitskomponenten. Wenn sie abgenutzt sind, müssen sie ersetzt werden.

Wenn einer der oben genannten Umstände festgestellt wird oder eine andere Komponente Verletzungen verursachen kann, muss das Trampolin zerlegt werden oder darf nicht verwendet werden, bis es repariert wurde.

Děkujeme za nákup našeho výrobku.

Před použitím si prosím pečlivě přečtete tento návod. Chcete-li snížit riziko úrazu, je nezbytné dodržovat bezpečnostní předpisy a rady uvedené níže.

Návod k obsluze je součástí dodávky. Uschovejte jej prosím pro pozdější použití. V případě, že budete trampolínu půjčovat jiné osobě, vždy ji půjčujte včetně tohoto návodu.

MĚJTE NA PAMĚTI, ŽE OSOBA, KTERÁ TRAMPOLÍNU PROVOZUJE,
ZODPOVÍDÁ ZA JEJÍ BEZZÁVADNÝ STAV.

Úvod

Nesprávné používání této trampolíny je nebezpečné a může způsobit vážné zranění!

Trampolíny jsou zařízení, která Vám umožní skákat do nezvyklé výšky, takže buďte při skákání opatrní.

Před každým použitím trampolínu zkontrolujte.

Návod k montáži, pokyny pro péči a údržbu výrobku, bezpečnostní tipy a instrukce pro správné odrazecí techniky jsou zahrnuty v tomto návodu. Všichni uživatelé trampolíny si musí tyto pokyny pečlivě prostudovat a seznámit se s tímto návodem. Každý, kdo se rozhodne použít tuto trampolínu, si musí být vědom svých vlastních omezení a schopností, pokud jde o provádění různých skoků a odrazů na trampolíně.

Zpočátku byste si měli zvyknout na poskakování a základní techniky odrazů na trampolíně.

Zaměřte se na polohu svého těla a procvičujte každý základní odraz, dokud nezískáte dostatečné zkušenosti. Neodrážejte se nedbale na trampolíně, musí být vždy kladen důraz na dobré držení těla a zvládnutí různých skákačích technik.



Nedovolte, aby na trampolíně skákalo více osob, protože je zde větší riziko zranění.



Neprovádějte salta a flopy, protože to zvyšuje riziko pádu na hlavu, či pohmoždění krku. To by mohlo způsobit ochrnutí, nebo dokonce smrtelné zranění.

VŠEOBECNÉ PODMÍNKY

Výrobek je určen pouze pro domácí použití a není vhodný pro profesionální nebo lékařské použití.

Maximální nosnost trampolíny je:

183 cm (6 ft)	244 cm (8 ft)	305 cm (10 ft)	366 cm (12 ft)
50 kg	120 kg	130 kg	130 kg



Upozornění pro děti

Trampolína není hračka. Nedovolte dětem hrát si bez dozoru v blízkosti výrobku. Proveďte nezbytná bezpečnostní opatření a dohlížejte na všechny činnosti dětí na trampolíně.

Uvědomte si, že obalový materiál není vhodný pro děti, nebezpečí udušení!

Děti si nejsou vědomi možných nebezpečí vyplývajících z používání tohoto produktu.

Udržujte malé děti mimo dosah tohoto výrobku, pokud nejsou pod dozorem. Výrobek musí být uchováván mimo dosah domácích zvířat.

Trampolíny s výškou přesahující 51 cm nejsou vhodné pro děti do 6 let.

POZOR na poškozené zboží

Používejte pouze originální náhradní díly. Opravy by měly být prováděny pouze kvalifikovanými technikami. Nesprávně provedené opravy mohou ohrozit bezpečné používání trampolíny. Používejte tento produkt pouze tak, jak je popsáno v tomto návodu.

Chraňte výrobek před vlhkostí a vysokými teplotami.

Pružiny a třmeny trampolíny je nutné pravidelně a důsledně kontrolovat.

BEZPEČNOSTNÍ POKYNY

Na trampolíně byste neměli cvičit bez dozoru jiné osoby.

Tyto bezpečnostní pokyny je nutné dodržovat.

VAROVÁNÍ

1. Vždy uzavřete ochrannou síť, než začnete skákat.
2. Záměrně neskákejte do záchrané sítě, je určena pouze k zastavení osoby před pádem z trampolíny. Zneužití a protržení bezpečnostní sítě je považováno za nedbalé použití, na které se nevztahuje záruka.

Poškozené nebo opotřebované díly musí být nahrazeny. Do té doby trampolínu nepoužívejte.

Při skákání na sobě nemějte oblečení s háčky, nebo jinými objekty, které by se mohli do trampolíny zachytit.

Trampolínu je nutné mít postavenou pouze na rovné zemi a neklouzavém povrchu.

Pokud fouká velmi silný vítr, je nutné trampolínu přemístit do závětrí, popř. rozebrat.

Pokud je nutné trampolínu přemístit, bude zapotřebí min. 4 osob rovnoměrně rozestoupených po obvodu trampolíny.

Uživatelé by měli být obeznámeni s uživatelskou příručkou. Tato příručka obsahuje návod k montáži, vybrané preventivní opatření, jakožto i doporučení pro servis a údržbu.

Nikdy trampolínu nepoužívejte v blízkosti vody, je nutné udržovat dostatečný volný prostor kolem ní.

Nelepte na trampolínu žádné jiné předměty.

Nedovoďte, aby někdo nebo nějaký předmět byl pod trampolínou, zatímco je trampolína používána.

Skákací plocha je flexibilní a síla vyvolaná skákající osobou může způsobit vážnou újmu osobě pod trampolínou.

Trampolína může být používána pouze v případě, že je skákací plocha čistá a suchá.

Opotřebovaná nebo poškozená skákací plocha musí být vyměněna.

Naučte se základní techniky skákání, než se budete pokoušet obtížnější skoky.

Nepoužívejte trampolínu jako odrazovou plochu pro skákání na jiné předměty.

Neskákejte ze skákací plochy na zem.

Nehledě na to, kde je trampolína postavena, je nezbytná ochranná síť. Síť zabraňuje pádu z trampolíny. Nikdy po ochranné síti nešplhejte.

Před skákáním z trampolíny odstraňte všechny ostré předměty.

Na trampolíně nepijte ani nejzte.

Trampolínu opouštějte pouze východem v ochranné síti.

Možné příčiny nehod

Více uživatelů:

Riziko zranění se zvyšuje, pokud na trampolíně skáče více osob, u nejmenšího a nejllehčího člověka je riziko zranění pravděpodobnější, než u vyšší nebo těžší osoby.

Nastupování a vystupování:

Vždy nastupujte a vystupujte opatrně. Nechodte po pružinách a neskákejte na trampolínu z vyššího místa, jako je žebřík, střecha nebo terasa.

Rám a pružiny:

Při poskakování na trampolíně se držte středu odrazové plochy tak, aby se snížilo riziko zranění při pádu do rámu nebo na pružiny. Pružiny a rám musí být vždy zcela zakryty ochranným límcem. Vyvarujte se vstupu na tento ochranný límec.

Ztráta kontroly nad pohybem:

Pokud ztratíte kontrolu nad odrazem, může dojít ke zranění o odrazecí plochu, rám nebo pružiny. Řízené skoky jsou charakterizovány tím, že osoba přistane na stejném místě, ze kterého vyskočila. Naučte se základní techniky skákání, než přejdete na obtížné skoky.

Riziko zranění se také zvyšuje se zvyšující se únavou.

Cizí předměty:

Nepoužívejte trampolínu, pokud jsou zvířata, jiné osoby nebo předměty pod trampolínou.

Nedržte žádné předměty při skákání na trampolíně a nepokládejte na ni žádné předměty, zatímco jiná osoba na trampolíně skáče. Odstraňte všechny větve, kabely a podobné předměty, které jsou nad trampolínou.

Nedostatečná údržba:

Špatná údržba trampolíny zvyšuje riziko zranění. Prohlížejte pravidelně trampolínu a roztrhané nebo opotřebované díly před dalším použitím vyměňte.

Špatné povětrnostní podmínky:

Používejte pouze trampolínu v dobrých povětrnostních podmínkách. Mokrý skákací plocha je kluzká. Můžete ztratit kontrolu nad pohybem, když skáчете v silném větru.

Neomezený přístup k trampolíně:

Uložte žebřík na bezpečné místo, když trampolína není v provozu, aby děti bez dozoru nemohly přistupovat k trampolíně.

Prevence nehod:

Všichni uživatelé trampolíny musí být seznámeni se základními odrazy, než přejdete k sofistikovanějším odrazům. Uživatel ovládá řízené odrazy, když skočí a přistane na stejném místě.

Důležité pokyny k použití:

Neskákejte příliš dlouho. Únava může zvýšit riziko poranění.

Uživatel by měl nosit vhodný sportovní oděv a obuv s měkkou podrážkou nebo skákat naboso.

POZNÁMKA

Než poprvé vyzkoušíte trampolínu, přečtěte si odstavec „ testování trampolíny “.

Testování trampolíny:

Po sestavení trampolíny je důležité, abyste provedli následující bezpečnostní kontroly:

- Pomocí šroubováku zkontrolujte, zda jsou všechny šrouby pevně utaženy.
- Podívejte se pod trampolínu a zkontrolujte, zda jsou všechny pružiny připojeny bezpečně do rámu a trojúhelníkových úchytlů.
- Pomocí obou rukou přeneste svou tělesnou hmotnost na jednotlivé části trampolíny a zkontrolujte, zda je rám i skákací plocha v pořádku.
- Zkontrolujte ochranný límeček, zda zcela pokrývá pružiny a rám.
- Zkontrolujte, zda jsou čisté tyče pevně namontovány k trampolíně a zkontrolujte pevnost uchycení.
- Zkontrolujte kryt pružin a ochrannou síť, zda nejsou potrhány ve švech.
- Zkontrolujte, zda zip na vstupu do trampolíny správně funguje.
- Zkontrolujte, zda jsou všechny obvodové háčky spojeny s trojúhelníkovými úchyty pod trampolínou.

Základní skákací techniky

Je důležité, naučit se základní techniky před použitím trampolíny.

Základní skok

Začněte ve stoje, roznožte na širší ramen a oči směřujte k podložce.

- Vyšvihněte ruce dopředu a nahoru v kruhovém pohybu.
- Ve vzduchu přitáhněte nohy k sobě, Vaše prsty směřují dolů.
- Při doskoku na podložce roznožte nohy na šířku ramen.

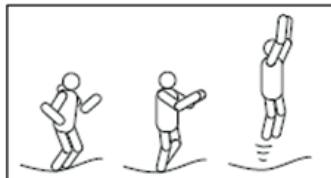

Brzdění

- Občas může dojít ke ztrátě kontroly nad skokem.
- Provedení brzdění Vám umožní získat kontrolu nad skokem a rovnováhou.
- Zaujměte polohu jako při základním skoku.
- Při přistání pokrčte co nejvíce kolena.

Skok na kolena

- Začněte s nízkým základním odrazem.
- Skočte na kolena a udržte Vaše záda a tělo rovně. Použijte své ruce k udržení rovnováhy.
- Vyskočte zpět do základní polohy a pomozte si máchnutím paží nahoru.

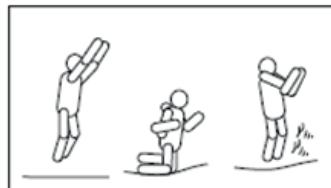

Tréninkový program

Pomocí tréninkového programu se naučíte základní odrazy tak, abyste později zvládli i ty složitější a namáhavější.

Před použitím trampolíny si nejprve přečtěte bezpečnostní pokyny, které jsou důležité, aby nedošlo k nesprávnému používání trampolíny, a tím ke zranění skákající osoby.

V případě, pokud trampolínu používají děti, je potřeba, aby i dohlížející osoba, stejně jako skákající člověk, dobře znala funkce trampolíny.

1. lekce:

- Pohyb nahoru a dolů - názorná ukázka správné techniky
- Základní odraz - názorná ukázka cviku
- Brzdící pohyb - názorná ukázka, jak zpomalit skákání
- Odraz od rukou a kolenou- názorná ukázka cviku

2. lekce:

- Opakování z minulé hodiny
- Odraz od kolen - názorná ukázka cviku
- Držení těla v odrazu - názorná ukázka cviku
- Pokud chcete správně postupovat a získat více zkušeností se skoky, je potřeba nejprve začít s odrazem v sedě, postupně přidat kolena, atd.

3. lekce:

- Opakujte cvičení tak, jak jste se naučili v předchozích lekcích.
- Po opakování cviků z minulých lekcí byste již měli umět správně používat trampolínu a Vaše základní odrazy by měly být plně kontrolované.

Pokud chcete trampolínu využívat opravdu naplno, můžete hrát na trampolíně následující hru: První osoba začne tím, že vymyslí skok. Druhá osoba skok opakuje a přidá jakýkoli další skok. Obě osoby skoky opakují a každý přidá ještě další skok. Osoba, která vydrží skákat déle, je vítěz. Důležité je, aby veškeré odrazy byly vykonávány kontrolovaným způsobem a nedošlo tak ke zranění skákajících osob. Nepokoušejte se provést obtížné skoky předtím, než si budete jisti, že zvládáte ty jednoduché.

V případě, že chcete dále zlepšovat své dovednosti a skoky, obraťte se na zkušeného trenéra.

Protahovací cvičení

Denní skákání na trampolíně může zlepšit Vaše zdraví a kondici. Před skákáním byste měli provést protahovací cvičení, aby se vaše svaly dokonale uvolnily. Protahovací cvičení by mělo zabránit vážnému poranění svalů během skákání na trampolíně a je tedy velmi důležité. Se skákáním na trampolíně byste neměli začínat než budou vaše svaly dostatečně uvolněny.

Česká verze návodu je přesným překladem originálního návodu výrobce.

Fotografie použité v manuálu jsou pouze ilustrační a nemusí se přesně shodovat s výrobkem.

Servis/údržba

Tato trampolína byla profesionálně navržena a vyrobena za použití vysoce kvalitních materiálů. Pokud budete o trampolínu dobře pečovat, budete na ní moci skákat roky a také zamezíte riziku úrazu. Dodržujte následující instrukce.

Před každým použitím trampolíny nejdříve zkontrolujte, jestli není nikde trhlinka nebo jiné poškození, či nechybí žádné části. Věnujte zvláštní pozornost následujícím bodům:

- Skákací plochu vyměňte za novou, pokud je protržená, děravá nebo se třepí, nebo vykazuje jiné známky opotřebení, například že se natahuje a nebo se prohýbá. Ze skákací plochy pravidelně odstraňujte napadaný sníh, aby se skákací plocha neprohýbala vlivem váhy napadaného sněhu.
- Pokud jsou části kovové struktury ohnuty, deformovány, nebo zlomeny, musí být vyměněny. Zkontrolujte, zda nikde nejsou ostré části.
- Zkontrolujte, že pružiny jsou správně připevněny ke kovovému rámu. Ty, které jsou uvolněny nebo rozbité vyměňte.
- Zkontrolujte, jestli všechny šrouby a matice na trampolíně jsou pevně utaženy.
- Zkontrolujte, že ochranný kryt pružin je správně umístěn a připevněn. Pěnové části musí úplně překrývat kovový rám a pružiny. Ochranný kryt pružin vyměňte, když je poškozený. V případě že venku sněží, prší, nebo fouká silný vítr, ochranný kryt pružin uskladněte vevnitř, aby nedošlo k poškození či předčasné únavě materiálu.
- Ochranná síť musí být nainstalována podle montážních instrukcí. Pokud je síť poškozena vyměňte ji. V případě že venku sněží, prší, nebo fouká silný vítr, ochrannou síť uskladněte vevnitř, aby nedošlo k poškození či předčasné únavě materiálu.
- Při opravě trampolíny musejí být použity pouze originální náhradní díly.
- K čištění trampolíny nepoužívejte žádné abrazivní prostředky. Použijte měkký, vlhký hadřík namočený v čisté vodě a odstraňte všechnu špínu a prach.

Ochranný kryt pružin a ochranná síť jsou životně důležité bezpečnostní komponenty. Pokud se opotřebují, je třeba je vyměnit.

Pokud je zjištěna jakákoliv výše uvedená okolnost nebo jakýkoliv jiný komponent by mohl způsobit zranění, trampolína musí být rozmontována, nebo nesmí být používána, dokud nebude opravena.

SK

Ďakujeme za nákup nášho výrobku.

Pred použitím prístroja si prosím prečítajte tento návod. Ak chcete znížiť riziko úrazu, je nevyhnutné dodržiavať bezpečnostné predpisy a rady uvedené nižšie.

Návod na obsluhu je súčasťou dodávky. Uschovajte ho prosím pre neskoršie použitie. V prípade, že budete trampolínu požičiavať inej osobe, vždy ju požičiavajte vrátane tohto návodu.

MAJTE NA PAMÄTI, ŽE OSOBA, KTORÁ TRAMPOLÍNU POUŽÍVA, ZODPOVEDÁ
ZA JEJ BEZCHYBNÝ STAV.

Úvod

Nesprávne používanie tejto trampolíny je nebezpečné a môže spôsobiť vážne zranenia!

Trampolíny sú zariadenia, ktoré Vám umožnia skákať do nezvyklej výšky, takže buďte pri skákaní opatrní.

Pred každým použitím trampolínu skontrolujte.

Návod na montáž, pokyny pre starostlivosť a údržbu výrobku, bezpečnostné tipy a inštrukcie pre správne odrážacie techniky sú zahrnuté v tomto návode. Všetci užívatelia trampolíny si musia tieto pokyny starostlivo preštudovať a oboznámiť sa s týmto návodom. Každý, kto sa rozhodne použiť túto trampolínu, si musí byť vedomý svojich vlastných obmedzení a schopností, pokiaľ ide o vykonávanie rôznych skokov a odrazov na trampolíne.

Spočiatku by ste si mali zvyknúť na poskakovanie a základné techniky odrazov na trampolíne. Zamerajte sa na polohu svojho tela a precvičujte každý základný odraz, kým nezískate dostatočné skúsenosti. Neodrážajte sa nedbalo, na trampolíne musí byť vždy kladený dôraz na dobré držanie tela a zvládnutie rôznych skákačích techník.



Nedovoľte, aby na trampolíne skákalo viac osôb, pretože je tu väčšie riziko zranenia.



Nevykonávajte saltá a flopy, pretože to zvyšuje riziko pádu na hlavu, či poranenie krku. To by mohlo spôsobiť ochrnutie, alebo dokonca smrteľné zranenia.

VŠEOBECNÉ PODMIENKY

Výrobok je určený len na domáce použitie a nie je vhodný pre profesionálne alebo lekárske použitie.

Maximálna nosnosť trampolíny je:

183 cm (6 ft)	244 cm (8 ft)	305 cm (10 ft)	366 cm (12 ft)
50 kg	120 kg	130 kg	130 kg



Upozornenie pre deti

Trampolína nie je hračka. Nedovoľte deťom hrať sa bez dozoru v blízkosti výrobku. Vykonajte nevyhnutné bezpečnostné opatrenia a dohliadajte na všetky činnosti detí na trampolíne. Obalový materiál nie je vhodný pre deti, hrozí nebezpečenstvo udusenía !

Deti si nie sú vedomé možných nebezpečenstiev vyplývajúcich z používania tohto produktu. Udržujte malé deti mimo dosahu tohto výrobku, pokiaľ nie sú pod dozorom. Výrobok musí byť uchovávaný mimo dosahu domácich zvierat.

Trampolíny s výškou presahujúcou 51 cm nie sú vhodné pre deti do 6 rokov.

POZOR na poškodený tovar

Používajte iba originálne náhradné diely. Opravy by mali byť vykonávané len kvalifikovanými technikmi. Nesprávne vykonané opravy môžu ohroziť bezpečné používanie trampolíny. Používajte tento produkt len tak, ako je popísané v tomto návode.

Chráňte výrobok pred vlhkosťou a vysokými teplotami.

Pružiny a strmene trampolíny je nutné pravidelne a dôsledne kontrolovať.

BEZPEČNOSTNÉ POKYNY

Na trampolíne by ste nemali cvičiť bez dozoru inej osoby.

Tieto bezpečnostné pokyny je nutné dodržiavať.

VAROVANIE

1. Vždy uzavrite ochrannú sieť, než začnete skákať.
2. Zámerne neskáčte do záchranej siete, je určená len na zastavenie osoby pred pádom z trampolíny. Zneužitie a pretrhnutie bezpečnostnej siete je považované za nedbalé použitie, na ktoré sa nevzťahuje záruka.

Poškodené alebo opotrebované diely musia byť nahradené. Do tej doby trampolínu nepoužívajte.

Pri skákaní na sebe nemajte oblečenie s háčikmi, alebo inými objektmi, ktoré by sa mohli do trampolíny zachytiť.

Trampolínu je nutné mať postavenú len na rovnej zemi a nekĺzavom povrchu.

Ak fúka veľmi silný vietor, je nutné trampolínu premiestniť do závetria alebo rozobrať.

Ak je nutné trampolínu premiestniť, budú potrebné min. 4 osoby rovnomerne rozostúpené po obvode trampolíny.

Užívateľia by mali byť oboznámení s užívateľskou príručkou. Táto príručka obsahuje návod na montáž, vybrané preventívne opatrenia, ako aj odporúčania pre servis a údržbu.

Nikdy trampolínu nepoužívajte v blízkosti vody, je okolo nej nutné udržiavať dostatočný voľný priestor.

Nelepte na trampolínu žiadne iné predmety.

Nedovoľte, aby niekto alebo nejaký predmet bol pod trampolínou, zatiaľ čo je trampolína používaná.

Skákacia plocha je flexibilná a sila vyvolaná skákajúcou osobou môže spôsobiť vážnu ujmu osobe pod trampolínou.

Trampolína môže byť používaná iba v prípade, že je skákacia plocha čistá a suchá. Opatrebovaná alebo poškodená skákacia plocha musí byť vymenená.

Predtým než pristúpíte k ťažším skokom, naučte sa základné techniky skákania.

Nepoužívajte trampolínu ako odrazovú plochu pre skákanie na iné predmety.

Neskáčte zo skákacej plochy na zem.

Nehľadiac na to, kde je trampolína postavená, je nevyhnutná ochranná sieť. Sieť zabraňuje pádu z trampolíny. Nikdy po ochrannej sieti nešplhajte.

Pred skákaním z trampolíny odstráňte všetky ostré predmety.

Na trampolíne nepite ani nejedzte.

Trampolínu opúšťajte iba východom v ochrannej sieti.

Možné príčiny nehôd

Viac užívateľov:

Riziko zranenia sa zvyšuje, ak na trampolíne skáče viac osôb. U najmenšej a najľahšej osoby je riziko zranenia pravdepodobnejšie, než u vyššej alebo ťažšie osoby.

Nastupovanie a vystupovanie:

Vždy nastupujte a vystupujte opatrne. Nechodte po pružinách a neskáčajte na trampolínu z vyššieho miesta ako je rebrík, strecha alebo terasa.

Rám a pružiny:

Pri poskakovaní na trampolíne sa držte stredu odrazovej plochy, aby sa znížilo riziko zranenia pri páde do rámu alebo na pružiny. Pružiny a rám musia byť vždy úplne zakryté ochranným golierom. Vyvarujte sa vstupu na tento ochranný golier.

Strata kontroly nad pohybom:

Ak stratíte kontrolu nad odrazom, môže dôjsť k zraneniu o odrazovú plochu, rám alebo pružiny. Riadené skoky sú charakterizované tým, že osoba pristane na rovnakom mieste z ktorého vyskočila. Naučte sa základné techniky skákania, než prejdete na ťažké skoky. Riziko zranenia sa tiež zvyšuje so zvyšujúcou sa únavou.

Cudzie predmety:

Nepoužívajte trampolínu, ak sú zvieratá, iné osoby alebo predmety pod trampolínou. Nedržte žiadne predmety pri skákaní na trampolíne a nekladte na ňu žiadne predmety, zatiaľ čo iná osoba na trampolíne skáče. Odstráňte všetky vetvy, káble a podobné predmety, ktoré sú nad trampolínou.

Nedostatočná údržba:

Zlá údržba trampolíny zvyšuje riziko zranenia. Prehliadajte pravidelne trampolínu a roztrhané alebo opotrebované diely pred ďalším použitím vymeňte.

Zlé poveternostné podmienky:

Používajte trampolínu len v dobrých poveternostných podmienkach. Mokrú skákacia plocha je klzká. Pri skákaní v silnom vetre môžete stratiť kontrolu nad pohybom.

Neobmedzený prístup k trampolíne:

Keď trampolína nie je v prevádzke, uložte rebrík na bezpečné miesto, aby k trampolíne nemohli pristupovať deti bez dozoru.

Prevencia nehôd:

Všetci používatelia trampolíny musia byť oboznámení so základnými odrazmi, predtým než prejdú k sofistikovanejším odrazom. Užívateľ ovláda riadené odrazy, keď skočí a pristane na rovnakom mieste.

Dôležité pokyny na použitie:

Neskáčajte príliš dlho. Únava môže zvýšiť riziko poranenia.

Užívateľ by mal nosiť vhodný športový odev a obuv s mäkkou podrážkou alebo skákať naboso.

POZNÁMKA

Predtým než prvýkrát vyskúšate trampolínu, prečítajte si odsek „testovanie trampolíny“.

Testovanie trampolíny:

Po zostavení trampolíny je dôležité, aby ste vykonali nasledujúce bezpečnostné kontroly:

- Pomocou skrutkovača skontrolujte, či sú všetky skrutky pevne utiahnuté.
- Pozrite sa pod trampolínu a skontrolujte, či sú všetky pružiny pripojené bezpečne do rámu a trojuholníkových úchytoch.
- Pomocou oboch rúk preneste svoju telesnú hmotnosť na jednotlivé časti trampolíny a skontrolujte, či je rám aj skákacia plocha v poriadku.
- Skontrolujte ochranný golier, či úplne pokrýva pružiny a rám.
- Skontrolujte, či sú čisté tyče pevne namontované na trampolíne a skontrolujte pevnosť uchytenia.
- Skontrolujte kryt pružín a ochrannú sieť, či nie sú potrhané vo švoch.
- Skontrolujte, či zips na vstupe do trampolíny správne funguje.
- Skontrolujte, či sú všetky obvodové háčiky spojené s trojuholníkovými úchytmami pod trampolínu.

Základné skákacie techniky

Je dôležité naučiť sa základné techniky pred použitím trampolíny.

Základný skok

Začnite v postoji, roznožte na šírku ramien a pohľad smerujte k podložke.

- Vyšvihnite ruky dopredu a hore v kruhovom pohybe.
- Vo vzduchu pritiahnite nohy k sebe, Vaše prsty smerujú nadol.
- Pri doskoku na podložke roznožte nohy na šírku ramien.

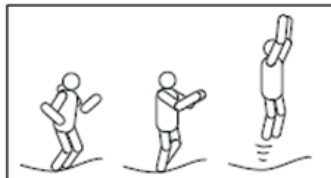

Brzdění

- Občas môže dôjsť k strate kontroly nad skokom.
- Brzdienie Vám umožní získať kontrolu nad skokom a rovnováhou.
- Zaujmite polohu ako pri základnom skoku.
- Pri pristátí pokrčte čo najviac kolená.

Skok na kolena

- Začnite s nízkym základným odrazom.
- Skočte na kolená a udržte Váš chrbát a telo rovno. Použite svoje ruky k udržaniu rovnováhy.
- Vyskočte späť do základnej polohy a pomôžte si švihnutím paží hore.



Tréninkový program

Pomocou tréningového programu sa naučíte základné odrazy tak, aby ste neskôr zvládli aj tie zložitejšie a namáhavejšie.

Pred použitím trampolíny si najprv prečítajte bezpečnostné pokyny, ktoré sú dôležité, aby nedošlo k nesprávnemu používaniu trampolíny a tým k zraneniu skáčucej osoby.

V prípade že trampolínu používajú deti, je potrebné, aby aj dozerajúci osoba dobre poznala funkcie trampolíny.

1. lekcia:

- Pohyb hore a dole - názorná ukážka správnej techniky
- Základný odraz - názorná ukážka cviku
- Brzdiaci pohyb - názorná ukážka ako spomaliť skákanie
- Odraz od rúk a kolien - názorná ukážka cviku

2. lekcia:

- Opakovanie z minulej hodiny
- Odraz od kolien - názorná ukážka cviku
- Držanie tela v odraze - názorná ukážka cviku
- Ak chcete správne postupovať a získať viac skúseností so skokmi, je potrebné najprv začať s odrazom v sede, postupne pridať kolena, atď.

3. lekcia:

- Opakujte cvičenie tak, ako ste sa naučili v predchádzajúcich lekciami.
- Po opakovaní cvikov z minulých lekcii by ste už mali vedieť správne používať trampolínu a Vaše základné odrazy by mali byť úplne kontrolované.

Ak chcete trampolínu využívať naozaj naplno, môžete hrať na trampolíne nasledujúcu hru:

Prvá osoba začne tým, že vymyslí skok. Druhá osoba skok opakuje a pridá akýkoľvek ďalší skok. Obe osoby skoky opakujú a každý pridá ešte ďalší skok. Osoba, ktorá vydrží skákať dlhšie je víťaz. Dôležité je, aby všetky odrazy boli vykonávané kontrolovaným spôsobom a nedošlo tak k zraneniu skákajúcich osôb. Nepokúšajte sa vykonať ťažké skoky predtým, než si budete istí, že zvládnete tie jednoduché.

Ak chcete ďalej zlepšovať svoje zručnosti a skoky, obráťte sa na skúseného trénera.

Naťahovacie cvičenia

Denné skákanie na trampolíne môže zlepšiť vaše zdravie a kondíciu. Pred skákaním by ste mali vykonať naťahovacie cvičenia, aby sa vaše svaly dokonale uvoľnili. Naťahovacie cvičenia by mali zabrániť vážnemu poraneniu svalov počas skákania na trampolíne a sú teda veľmi dôležité. So skákaním na trampolíne by ste nemali začínať, kým nie sú vaše svaly dostatočne uvoľnené.

Slovenská verzia návodu je presným prekladom originálneho návodu výrobcu.

Fotografie použité v návode sú len ilustračné a nemusia sa presne zhodovať s výrobkom.

Servis / údržba

Táto trampolína bola profesionálne navrhnutá a vyrobená za použitia vysoko kvalitných materiálov. Ak sa budete o trampolínu dobre starať, budete na nej môcť skákať roky a tiež zamedzíte riziku úrazu. Dodržujte nasledujúce inštrukcie.

Pred každým použitím trampolíny najskôr skontrolujte, či nie je nikde trhlina alebo iné poškodenie, či nechýbajú žiadne časti. Venujte zvláštnu pozornosť nasledujúcim bodom:

- Skákaciu plochu vymeňte za novú, ak je pretrhnutá, deravá alebo sa strapká, alebo vykazuje iné známky opotrebenia, napríklad že sa natáhuje a alebo sa prehýba. Zo skákacej plochy pravidelne odstraňujte napadaný sneh, aby sa skákacia plocha neprehýbala vplyvom váhy napadaného snehu.
- Ak sú časti kovovej štruktúry ohnuté, deformované, alebo zlomené, musia byť vymenené. Skontrolujte, či nikde nie sú ostré časti.
- Skontrolujte, že pružiny sú správne pripevnené ku kovovému rámu. Tie, ktoré sú uvoľnené alebo rozbité vymeňte.
- Skontrolujte, či všetky skrutky a matice na trampolíne sú pevne utiahnuté.
- Skontrolujte, že ochranný kryt pružín je správne umiestnený a pripevnený. Penové časti musia úplne prekryvať kovový rám a pružiny. Ochranný kryt pružín vymeňte, keď je poškodený. V prípade že vonku sneží, prší, alebo fúka silný vietor, ochranný kryt pružín uskladnite vnútri, aby nedošlo k poškodeniu či predčasnej únave materiálu.
- Ochranná sieť musí byť nainštalovaná podľa montážnych inštrukcií. Ak je sieť poškodená vymeňte ju. V prípade že vonku sneží, prší, alebo fúka silný vietor, ochrannú sieť uskladnite vnútri, aby nedošlo k poškodeniu či predčasnej únave materiálu.
- Pri oprave trampolíny musia byť použité len originálne náhradné diely.
- Na čistenie trampolíny nepoužívajte žiadne abrazívne prostriedky. Použite mäkkú, vlhkú handričku namočenú v čistej vode a odstráňte všetku špinu a prach.

Ochranný kryt pružín a ochranná sieť sú životne dôležité bezpečnostné komponenty. Ak sa opotrebnú, je potrebné ich vymeniť.

Ak je zistená akákoľvek vyššie uvedená okolnosť alebo akýkoľvek iný komponent by mohol spôsobiť zranenie, trampolína musí byť rozmontovaná, alebo nesmie byť používaná, pokiaľ nebude opravená.

Köszönjük, hogy megvásárolta termékünket.

Használat előtt kérjük olvassa el a használati útmutatót. A személyi sérülés elkerülése végett tartson be minden felsorolt szabályt és biztonsági előírást.

A csomag tartalmazza a használati utasítást. Kérjük, őrizze meg, mert a későbbiekben még szüksége lehet rá. Ha kölcsönözni szeretné a trambulint valakinek, mindig mellékelje a használati utasítást is.

NE FELEDJE, HOGY A SZEMÉLY, AKI A TRAMBULINT HASZNÁLJA, FELELŐS ANNAK KIFOGÁSTALAN ÁLLAPOTÁÉRT.

Bevezetés

A trambulinnal való visszaélés súlyos testi sérülésekhez vezethet!

A trambulín lehetővé teszi a szokatlan magasságokba való ugrálást, így ugráláskor legyen mindig nagyon óvatos.

Minden használat előtt ellenőrizze a termék állapotát.

Az összeszerelési útmutató, a karbantartásra vonatkozó utasítások, a biztonsági előírások és a megfelelő ugrótechnikák mind szerepelnek ebben a kézikönyben. Minden felhasználó olvassa el és tanulmányozza át ezeket az utasításokat. Bárkinek, aki használni szeretné a trambulint, tisztában kell lennie a saját képességeivel és korlátaival, az ugrások végrehajtását illetően.

Kezdetben szokjon hozzá az ugrálás és a landolás alapvető technikáihoz. Mindig változtasson a testtartásán és próbálgassa az ugrásokat, míg kellő tapasztalatot nem szerez. Ne ugráljon felelőtlenül a trambulínon, mindig ügyeljen a testtartására, és sajátítsa el az ugrótechnikákat.



A trambulínon nem ugrálhat több ember egyszerre, ez nagyon súlyos testi sérülésekhez vezethet.

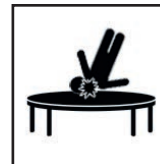

Ne bukfencezzen és ne csináljon szabadátfordulásokat sem, mert ez könnyen nyaki vagy fejsérüléshez vezethet, ami bénulást vagy akár halált is okozhat.

ÁLTALÁNOS FELHASZNÁLÁSI FELTÉTELEK

A készülék kizárólag otthoni használatra alkalmas, ne használja szakmai vagy gyógyászati célokra.

A maximális terhelhetőség:

183 cm (6 ft)	244 cm (8 ft)	305 cm (10 ft)	366 cm (12 ft)
50 kg	120 kg	130 kg	130 kg



Figyelmeztetés gyerekekre vonatkozóan

A trambulín nem játékszer. Ne hagyja a gyermekeket felügyelet nélkül játszani a termék közelében. Tegye meg a szükséges óvintézkedéseket, és felügyelje a gyermek minden tevékenységét a trambulínon. Gyerekek ne játszanak a csomagolással, ez fulladáshoz vezethet.

A gyerekek nincsenek tisztában a lehetséges veszélyekkel, melyek a trambulín használatakor fenyegetnek. Kis gyerekek ne tartózkodjanak a termék közelében felügyelet nélkül. A terméket távol kell tartani a háziállatoktól is.

Az 51 cm-től magasabb trambulín használata 6 éven aluliaknak nem ajánlott.

FIGYELJEN a sérült termékre

Csak eredeti pótalkatrészeket használjon. A javításokat csak képzett szakember végezheti. A szakszerűtlen beavatkozás következtében a trambulín használata veszélyes lehet. A terméket csak a használati útmutatóban leírt módon használja.

Ne tegye ki magas hőmérsékletnek és óvja a nedvességtől.

A rugókat és a kengyeleket ellenőrizze rendszeresen és körültekintően.

BIZTONSÁGI UTASÍTÁSOK

A trambulínon nem szabadna ugrálni egy másik személy felügyelete nélkül.

A biztonsági előírásokat minden esetben be kell tartani.

Ne bukfencezzen a trambulínon.

FIGYELEM

1. Mielőtt ugrálni kezdene, mindig zárja be a védőhálót.
2. Szándékosan ne ugorjon a biztonsági hálóra, az csak megakadályozza, hogy a felhasználó leessen a trambulínról. A visszaélés vagy a háló kiszakítása gondatlan-ságnak minősül és a garancia érvényét veszti.

A sérült vagy kopott alkatrészeket ki kell cserélni. Addig ne használja a trambulint.

Ugrálás közben ne viseljen öltözékén horgokat vagy más tárgyakat, amelyek beakadhatnak a trambulínba.

A trambulint csak sík és csúszásmentes felületen szabad használni.

Erős szélben a trambulint szélvédett helyre kell tenni, vagy le kell bontani.

A trambulín áthelyezéséhez 4 emberre van szükség, akik a trambulín körvonala mentén egyenlő távolságban állva meg tudják fogni a szerkezetet.

A felhasználónak ismernie kell a használati útmutatót. A használati utasítás tartalmazza az össze-szerelési útmutatót, a biztonsági előírásokat és a szervizeléshez és a karbantartáshoz szükséges tanácsokat.

A trambulint ne használja víz közelében, hagyjon elég szabad teret a trambulín körül.

Ne ragasszon semmit a termékre.

A trambulín használata közben ne legyen semmilyen tárgy a trambulín alatt.

A trambulín rugalmas, az ugráló ember által kifejtett erő súlyos sérüléseket okozhat azon személy-nek, aki esetleg a trambulín alatt tartózkodik.

A trambulint csak akkor lehet használni, ha az ugró felület tiszta és száraz. A kopott vagy sérült felületet ki kell cserélni.

Komolyabb használat előtt meg kell ismerkednie az ugrási technikákkal.

A trambulint ne használja tárgyak visszaveréséhez.

Ne ugorjon le az ugrófelületről a földre.

Függetlenül attól, hogy hol kerül a trambulín elhelyezésre, szükséges arra biztonsági hálót hely-ezni. A háló megakadályozza a trambulínról történő leesést. Soha ne másszon a biztonsági hálón.

A trambulínon történő ugrálás előtt távolítsa el minden éles tárgyat a trambulínról.

Ne igyon és ne egyen a trambulínon.

A trambulint csak a védőhálóban levő kijárat nyíláson át szabad elhagyni.

Balesetek lehetséges okai

Több felhasználó:

A sérülés kockázatát növeli, ha a trambulínon egyszerre több ember ugrál. A legkisebb és legkönnyebb személy nagyobb valószínűséggel sérül meg, mint egy magasabb, vagy nehezebb ember.

Felszállás és leszállás:

Felszálláskor és leszálláskor mindig vigyázzon. Ne járkáljon a rugókon és ne ugorjon a trambulínra egy magasabb helyről, mint pl. a létra, tető vagy a terasz.

Keret és rugók:

Mindig a trambulín közepén ugráljon, így kisebb a veszélye, hogy megsérül a rugóra vagy a vázra való eséskor. A rugókat és a keretet le kell fedni a védőgallérral. Lehetőleg ne lépjen a védőgallérra.

Ha elveszíti a mozgás feletti uralmát:

Ha visszapattanáskor elveszti a mozgás feletti uralmát, könnyen megsérülhet a rugók, a váz vagy a felület által. Kontrollált ugráskor a személy ugyanott landol, ahonnan elrugaszkodott. Először gyakorolja be az alapvető ugrási technikákat, csak ezután kezdje el a nehezebb ugrásokat. A sérülés veszélye növekszik a fáradtsággal.

Idegen tárgyak:

Ne használja a trambulínt, ha állatok, személyek vagy tárgyak vannak a trambulín alatt. Ne tegyen semmilyen tárgyat a trambulínra, főleg akkor ne, ha ezt egy másik személy éppen használja. Távolítsa el az összes ágat, kábelt és az ezekhez hasonló tárgyat a trambulín alól.

A karbantartás hiánya:

A trambulín nem megfelelő karbantartása növeli a sérülés kockázatát. Rendszeresen ellenőrizze a trambulín egyes részeit, és ha szakadt vagy kopott elemeket talál, a következő használatig cserélje ki azokat.

Rossz időjárási körülmények között:

Csak megfelelő időjárási körülmények között használja. A nedves ugrólófelület csúszós. Erős szélben nehezebb a mozgáskoordináció.

Korlátlan hozzáférés a trambulínhoz:

Ha a trambulín nincs használatban, tegye egy biztonságos helyre, ahol a gyerekek nem tudják felügyelet nélkül használni.

Balesetek megelőzése:

A felhasználónak előbb meg kell ismernie az alapvető ugrásokat, mielőtt bonyolultabbakkal próbálkozna. Az ember akkor ura az ugrásainak, ha ugyanott landol, ahonnan elrugaszkodott.

Fontos tudnivalók:

Ne ugoráljon túl sokáig. A fáradtság növelheti a sérülés kockázatát.

A felhasználónak megfelelő sportruházatot és puha talpú cipőt kell viselnie, vagy ugráljon mezítláb.

MEGJEGYZÉS

Mielőtt élesben kipróbálná a trambulint olvassa el a „ Trambulin tesztelése ” című fejezetet.

Trambulin tesztelése

A trambulin összeszerelése után, végezze el az alábbi biztonsági ellenőrzéseket:

- Egy csavarhúzóval ellenőrizze, hogy minden csavar be van e húzva.
- A trambulin alatt ellenőrizze, hogy minden rugó a vázhoz és a háromszög alakú fogantyúban megfelelően rögzült e.
- A kezével nehezedjen rá a trambulin egyes részeire, és ellenőrizze, hogy az ugró felület rendben van e.
- Ellenőrizze, hogy a védő gallér teljesen lefedi e a rugókat és a vázat.
- Ellenőrizze, hogy a rudak megfelelően rögzültek e.
- Ellenőrizze a védőgallért és a biztonsági hálót, hogy nincs e kiszakadva.
- Ellenőrizze a cipzárt a bejáratnál.
- Győződjön meg arról, hogy minden horog kapcsolódott e a háromszög alakú fogantyúhoz a trambulin alján.

Alapvető ugrási technikák

Fontos, hogy megtanulja az alapvető technikákat.

Az alap ugrás

Állóhelyzetből induljon, csináljon vállszélességű terpeszt, és a tekintetét irányítsa az ugrófelületre.

- A kezeit lendítse előről felfelé körkörös mozdulattal.
- A levegőben húzza a lábait a testéhez, miközben az ujjak lefelé mutatnak.
- Landoljon vállszélességű terpeszben.

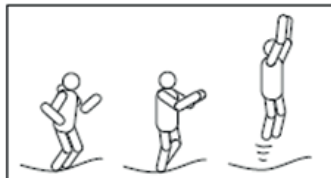

Fékezés

- Megtörténhet, hogy elveszíti az uralmát az ugrás felett.
- A fékezés lehetővé teszi, hogy visszanyerje az egyensúlyát és az irányítást az ugrás felett.
- Próbálja felvenni az alaphelyzetet.
- Landoláskor hajlítsa be a térdét, amennyire csak tudja.

Ugrás a térdre

- Gyöngébb elrugaszkodással kezdje.
- Ugorjon a térdére, a testét és a hátát tartsa egyenesen. Használja a kezét az egyensúly megtartásához.
- Ugorjon vissza az alapállásba majd a kezeivel lendítse magát.



Tréningprogram

A tréningprogram segítségével megtanulhatja az alapvető ugrásokat, így később könnyedén elsajátíthatja a nehezebb és fárasztóbb gyakorlatokat.

Használat előtt, kérjük olvassa el a biztonsági előírásokat, hogy megelőzze a trampulin helytelen használatát.

Abban az esetben, ha a gyerekek használja a trampulint, akkor szükséges, hogy egy felnőtt személy felügyelje, aki tisztában van a trampulin működésével.

1. lecke:

- Mozgás fel és le - a megfelelő technika szemléletes bemutatása
- Elrugaskodás - a mozdulat szemléletes bemutatása
- Fékező mozdulatok - a megfelelő mozdulatok szemléltetése
- Elemelkedés a térd és a kezek segítségével - a mozdulat szemléletes bemutatása

2. lecke:

- Az előző óra ismétlése
- Elrugaskodás térdről - szemléltető gyakorlat
- Testtartás elrugaskodás közben - szemléltető gyakorlat
- Ha több tapasztalatot szeretne szerezni az ugrások terén, kezdjen el gyakorolni ülő helyzetben, majd próbáljon elrugaskodni a térdeiről és így tovább.

3. lecke:

- Ismételjem az eddig tanult gyakorlatokat.
- Az ismétléseknek köszönhetően már meg kellett tanulnia az alapugrást, így ebben a pozícióban a mozdulatait már megtanulta irányítani.

Ha teljes mértékben ki szeretné használni a trampulint, játssza a következő játékot:

Az első személy kigondol egy ugrást. A következő ezt leutánozza, majd folytatja egy másikkal. Mindkét személy megismétli az ugrásokat majd hozzáad egy következőt. Aki tovább bír ugrálni, az nyer. A legfontosabb, hogy a mozdulatokat kontrolláltan hajtsák végre, és ne történjen sérülés. Ne próbálkozzon a nehezebb ugrásokkal mindaddig, míg az egyszerűbbeket el nem sajátította.

Ha a tudását tovább szeretné fejleszteni, forduljon szakképzett trénerhez.

Nyújtó gyakorlatok

A napi használat javíthatja a kondíciót és ezáltal az egészséget. Az ugrások előtt ajánlunk nyújtó gyakorlatokat végezni, így az izmok ellazulnak. Nyújtógyakorlatokkal megelőzhető az izomsérülés, szerepük tehát nagyon fontos. Amíg az izmok nincsenek lenyújtva, nem szabad elkezdni az ugrálást.

A magyar használati utasítás a gyártótól kapott verzió pontos fordítása.

A kézikönyvben használt fényképek csak illusztrációk, nem egyeznek meg pontosan a termékkel.

Szerviz/karbantartás

Ezt a trambulint professzionálisan tervezték és gyártották, kiváló minőségű anyagok felhasználásával. Ha megfelelően gondoskodik a trambulnról, éveken át ugrálhat majd rajta és elkerülheti a sérülések kockázatát is. Tartsa be a következő utasításokat.

A trambulín minden egyes használata előtt ellenőrizze, hogy nincs-e azon valahol repedés, vagy egyéb sérülés, illetve nem hiányzik-e abból valamelyik szerelési alkatrész. Különös figyelmet kell fordítani a következő pontokra:

- Cserélje ki az ugráló felületet egy újra, ha az elszakadt, kilyukadt vagy kikapott, illetve más elhasználódás jeleit mutatja, például megnyúlik vagy kidomborodik. Rendszeresen távolítsa el az ugráló felületre lerakódott havat, hogy elkerülje az ugráló felület alakváltozásait a ráakódott hó súlya alatt.
- Ha a fémszerkezet egyes részei meghajlottak, deformálódtak vagy eltörték, azokat ki kell cserélni. Ellenőrizze az éles alkatrészeket.
- Ellenőrizze, hogy a rugók megfelelően vannak-e rögzítve a fémkerethez. Cserélje ki azokat, amelyek meglazultak vagy eltörték.
- Ellenőrizze, hogy a trambulín valamennyi csavarja és anyája elegendően meghúzott-e.
- Ellenőrizze, hogy a rugóvédő burkolat megfelelően van-e elhelyezve és rögzítve. A habos részeknek teljesen le kell fedniük a fémkeretet és a rugókat. Cserélje ki a rugóvédőket, ha azok valamelyike megsérült. Ha havazik, esik vagy erős szél fúj, tárolja a rugóvédő burkolatot beltérben, hogy elkerülje annak sérüléseit vagy idő előtti anyagfáradását.
- A védőhálót a telepítési utasításoknak megfelelően kell felszerelni. Ha a háló megsérült, cseréljék azt ki. Ha havazik, esik vagy erős szél fúj, tárolják a védőhálót beltérben, hogy elkerüljék annak sérüléseit vagy az anyaguk idő előtti elfáradását.
- A trambulín javításakor csak eredeti pótalkatrészeket szabad felhasználni.
- A trambulín tisztításához ne használjanak semmiféle csiszolóanyagot. A szennyeződések és a por eltávolításához használjanak puha, nedves, tiszta vízben átitatott ruhadarabokat.

A rugóvédő és a biztonsági háló létfontosságú biztonsági elemekként szerepelnek. Amennyiben elhasználódnak, akkor azokat ki kell cserélni.

Ha a fenti körülmények bármelyikét észlelik, vagy bármelyik más komponens sérülést okozhatna, akkor a trambulint szét kell szerelni és csak annak végleges megjavítása után szabad azt használni.

Dziękujemy za zakup naszego produktu.

Przed użyciem prosimy starannie przeczytać tę instrukcję.

Instrukcja obsługi jest częścią zestawu. Należy ją zachować w celu późniejszego użycia. W przypadku przekazania trampoliny innej osobie należy zawsze przekazać trampolinę z instrukcją obsługi.

PROSZĘ MIEĆ NA UWADZE, ŻE ZA BEZAWARYJNY STAN TRAMPOLINY ODPOWIADA JEJ UŻYTKOWNIK.

Wstęp

Niepoprawne używanie tej trampoliny jest niebezpieczne i może być powodem poważnego uszczerbku na zdrowiu!

Trampolina jest urządzeniem, które umożliwiał skakanie na niebezpieczne wysokości, dlatego też należy przy tym zachować ostrożność.

Przed każdym użyciem trampoliny należy skontrolować jej stan.

Dokument ten zawiera instrukcję montażu, wytyczne dotyczące konserwacji, wskazówki dotyczące bezpieczeństwa i opis technik poprawnego odbijania się. Wszyscy użytkownicy trampoliny mają obowiązek przeczytać wytyczne i dokładnie zapoznać się z tą instrukcją. Każdy, kto zdecyduje się skorzystać z tej trampoliny, musi być świadomy swoich własnych ograniczeń i możliwości, co wpływa na sposób wykonywania różnych skoków i odbić na trampolinie.

Na początku użytkownik powinien zapoznać się ze skakaniem i podstawowymi technikami odbicia na trampolinie. Proszę skupić się na pozycji swojego ciała i przećwiczyć każdy podstawowy skok do momentu, gdy użytkownik nie uzyska wystarczających umiejętności. Należy unikać niedbałego odbijania się na trampolinie, zawsze należy skupić się na poprawnym utrzymaniu pozycji ciała i na opanowaniu różnych technik skakania.



Nie pozwól, aby na trampolinie skakało więcej osób, ponieważ występuje wtedy większe ryzyko wypadku.



Nie wykonuj salt i obrotów, zwiększa to ryzyko upadku na głowę, czy kontyzji szyi. Może to spowodować paraliż albo nawet śmiertelne obrażenia ciała.

WARUNKI OGÓLNE

Wyrób jest przeznaczony tylko do użytku domowego i nie jest odpowiedni do profesjonalnego lub medycznego użytkowania.

Maksymalne obciążenie trampoliny to:

183 cm (6 ft)	244 cm (8 ft)	305 cm (10 ft)	366 cm (12 ft)
50 kg	120 kg	130 kg	130 kg



Ostrzeżenie Dotyczące Dzieci

Trampolina nie jest zabawką. Nie wolno zezwolić na używanie jej przez dzieci bez nadzoru osób dorosłych znajdujących się w pobliżu produktu. Należy poinformować dzieci o niezbędnych środkach bezpieczeństwa i nadzorować wszystkie działania dzieci wykonywane na trampolinie. Zwracamy uwagę na to, że opakowanie trampoliny nie jest przeznaczone dla dzieci, niebezpieczeństwo uduszenia!

Dzieci nie są świadome niebezpieczeństw wynikających z używania tego produktu. Należy trzymać małe dzieci z dala od tego urządzenia, jeśli nie są one pod nadzorem osób dorosłych. Produkt musi być przechowywany z dala od zwierząt domowych.

Trampoliny o wysokości większej niż 51 cm, nie są odpowiednie dla dzieci poniżej 6 roku życia.

UWAGA na uszkodzony produkt

Należy używać jedynie oryginalnych części zamiennych. Naprawy powinny być przeprowadzane jedynie przez wykwalifikowanego specjalistę. Niepoprawnie przeprowadzone naprawy mogą mieć negatywny wpływ na użytkowanie trampoliny. Przy używaniu produktu należy kierować się jedynie informacjami zawartymi w tej instrukcji.

Produkt należy zabezpieczyć przed wilgocią i wpływem wysokich temperatur. Należy regularnie i dokładnie sprawdzać sprężyny i uchwyty trampoliny.

ZASADY BEZPIECZEŃSTWA

Trampoliny nie należy używać bez nadzoru drugiej osoby.

Należy przestrzegać zawartych tu zasad bezpieczeństwa.

OSTRZEŻENIE

1. Zanim zaczniesz skakać, zamknij sieć ochronną.
2. Nie należy specjalnie skakać na siatkę ochronną. Jest ona przeznaczona jedynie do zabezpieczenia osoby przed upadkiem poza trampolinę. Nadużycie i zerwanie siatki bezpieczeństwa jest kwalifikowane jako niedbałe użycie trampoliny, którego nie obejmuje gwarancja.

Uszkodzone lub zużyte części muszą być zastąpione nowymi. Do momentu ich wymiany prosimy nie używać trampoliny.

Podczas skakania nie mniej na sobie ubranie z haczykami lub innymi obiektami, które mogłyby zaczepić się na trampolinie.

Trampolina musi być ustawiona na równej i nie śliskiej nawierzchni.

Jeżeli wieje silny wiatr, należy przemieścić trampolinę do miejsca osłoniętego od wiatru, ewentualnie rozebrać ją .

Jeśli występuje potrzeba przeniesienia trampoliny, to musi to być wykonane przez min. 4 osoby równomiernie rozstawione po obwodzie trampoliny.

Użytkownicy powinni być zapoznani z instrukcją użytkownika. Ta instrukcja zawiera wskazówki do montażu, wybrane środki prewencyjne, a także zalecenia do serwisowania i konserwacji. Nigdy nie należy używać trampoliny w pobliżu wody. Należy zachować dostateczną wolną przestrzeń wokół trampoliny.

Nie wolno przyklejać do trampoliny obcych przedmiotów.

Nie wolno pozwolić na to, aby pod trampoliną znajdowała się w trakcie używania inna osoba lub jakikolwiek przedmiot.

Powierzchnia do skakania jest elastyczna i siła wywołana przez osobę skaczącą może spowodować poważne obrażenia osoby pod trampoliną.

Trampolina może być użytkowana tylko w przypadku, gdy powierzchnia do skakania jest czysta i sucha. Zużyta lub uszkodzona powierzchnia elastyczna musi być wymieniona.

Zalecamy nauczyć się podstawowych technik skakania przed wypróbowaniem bardziej wymagających skoków.

Nie wolno używać trampoliny jako powierzchni do odbijania przy skakaniu na inne przedmioty.

Nie skacz z powierzchni do skakania na ziemię.

Bez względu na to, w którym miejscu trampolina stoi, niezbędna jest sieć ochronna. Sieć chroni przed upadkiem z trampoliny. Nigdy nie wspinaj się po sieci ochronnej.

Przed skakaniem z trampoliny usuń wszystkie ostre przedmioty.

Na trampolinie nie pij ani nie jedz.

Z trampoliny schodź tylko przez wyjście w sieci ochronnej.

Możliwe przyczyny wypadków:

Większa ilość użytkowników:

Ryzyko wypadku wzrasta wraz z ilością użytkowników trampoliny. Największe ryzyko dotyczy najmniejszej i najlżejszej osoby w stosunku do osoby wyższej albo cięższej.

Wchodzenie i schodzenie:

Należy zawsze ostrożnie wchodzić i schodzić z trampoliny. Nie należy chodzić po sprężynach i skakać na trampolinę z wyższego miejsca, jak drabina, dach lub taras.

Rama i sprężyny:

Przy skakaniu na trampolinie należy trzymać się jej środka, co zmniejsza ryzyko odniesienia obrażeń i upadku na ramę lub sprężyny. Sprężyny i rama muszą być zawsze całkowicie zakryte kołnierzem ochronnym. Należy zwracać uwagę, aby nie wchodzić na kołnierz ochronny.

Utrata kontroli nad ruchem:

Jeśli stracisz kontrolę nad odbiciem, może dojść do zranienia o powierzchnię do odbijania, ramę lub sprężyny. Kontrolowane skoki wyróżniają się tym, że skoczek ląduje w tym samym miejscu, z którego wyskoczył. Spróbuj nauczyć się podstawowych technik skakania, nim zaczniesz wykonywać bardziej zaawansowane skoki. Ryzyko wypadku zwiększa się wraz ze zwiększaniem się zmęczenia.

Przedmioty obce:

Nie wolno używać trampoliny, jeśli znajdują się pod nią zwierzęta, inne osoby lub przedmioty. Nie wolno skakać na trampolinie trzymając jednocześnie jakiegokolwiek przedmioty w ręce, nie wolno ich także umieszczać na trampolinie, kiedy korzysta z niej inna osoba. Trzeba także usunąć wszystkie gałęzie, przewody i inne podobne przedmioty, które znajdują się nad trampoliną.

Niepoprawna konserwacja:

Błędna konserwacja trampoliny zwiększa ryzyko wypadku. Należy regularnie dokonywać przeglądu trampoliny i wymienić wszystkie rozcięte lub zużyte części przed jej dalszym użyciem.

Złe warunki pogodowe:

Trampolinę wolno używać tylko w suchych warunkach pogodowych. Mokra powierzchnia do skakania jest śliska. Użytkownik może także stracić kontrolę nad ruchem, jeśli skacze podczas silnego wiatru.

Ograniczenie dostępu do trampoliny:

Kiedy trampolina nie jest używana, należy odłożyć drabinkę na bezpieczne miejsce, aby uniemożliwić dzieciom dostęp do trampoliny bez nadzoru.

Zapobieganie wypadkom:

Wszyscy użytkownicy trampoliny muszą zapoznać się z podstawowymi rodzajami odbić przed rozpoczęciem trudniejszych ewolucji. Użytkownik opanował kontrolowane odbicie, jeśli umie wyładować w miejscu, z którego skakał.

Ważne wskazówki użytkowania:

Nie wolno skakać zbyt długo. Zmęczenie zwiększa ryzyko wypadku.

Użytkownik powinien nosić odpowiednie sportowe ubranie i obuwie z miękką podeszwą albo skakać bez butów.

UWAGI

Przed pierwszym użyciem trampoliny należy przeczytać akapit „testowanie trampoliny“.

Testowanie trampoliny:

Po złożeniu trampoliny należy koniecznie przeprowadzić poniższą kontrolę bezpieczeństwa:

- Za pomocą śrubokręta skontroluj, czy wszystkie śruby są dobrze przykręcone.
- Spójrz pod trampolinę i sprawdź, czy wszystkie sprężyny są bezpiecznie przymocowane do ramy i uchwytów.
- Za pomocą obu rąk przenieś ciężar swojego ciała na poszczególne części trampoliny i skontroluj, czy rama i elastyczna powierzchnia zachowują się odpowiednio.
- Skontroluj kołnierz ochronny, czy w całości pokrywa sprężyny i ramę.
- Skontroluj, czy pręty są dobrze zamocowane w trampolinie i czy stabilnie się trzymają
- Sprawdź obudowę sprężyn i siatkę ochronną, czy nie jest rozdarta na szwach.
- Sprawdź, czy zamek przy wejściu na trampolinę działa poprawnie.
- Sprawdź, czy wszystkie haczyki obwodowe są połączone z trójkątnymi uchwytami pod trampoliną.

Podstawowe techniki skakania

Istotne jest nauczenie się podstawowych technik skakania przed skorzystaniem z trampoliny.

Skok podstawowy

- Wyrzuc ręce do przodu i w górę w ruchu obrotowym.
- W powietrzu przyciągnij nogi do siebie, Twoje palce skierowane są w dół.
- Przy lądowaniu na macie rozłóż nogi w rozkroku na szerokość ramion.

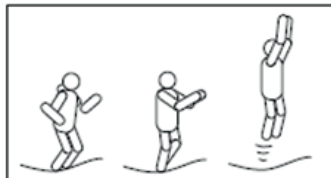

Hamowanie

- Czasem może dojść do utraty kontroli nad skokiem.
- Wykonanie hamowania pozwoli Ci odzyskać równowagę i kontrolę nad skokiem.
- Przyjmij pozycję jak przy skoku podstawowym.
- Po wylądowaniu ugnij kolana, jak to tylko możliwe.

Skok na kolana

- Rozpocznij od niskiego skoku podstawowego.
- Skocz na kolana i utrzymaj Twoje plecy i ciało w równej pozycji. Użyj rąk do utrzymania równowagi.
- Wskocz z powrotem do pozycji podstawowej, pomóż sobie przez wymach ramion w górę.



Program treningowy

Za pomocą programu treningowego nauczysz się podstawowych odbić, dzięki czemu będziesz mógł potem opanować te bardziej złożone.

Przed użyciem trampoliny należy najpierw przeczytać ważne zasady bezpieczeństwa, które zapobiegają niepoprawnemu użyciu trampoliny, a przez to zranieniu osoby skaczącej.

Jeżeli trampolina jest używana przez dzieci niezbędne jest, aby zarówno osoba nadzorująca, jak i skaczący, dobrze znali funkcje trampoliny.

1. lekcja:

- Ruch w górę i w dół – pokaz poprawnej techniki
- Podstawowe odbicie - pokaz poprawnego wykonania ćwiczenia
- Ruch hamujący - pokaz poprawnego spowolnienia skoku • Odbicie z rąk i kolan - pokaz poprawnego wykonania ćwiczenia

2. lekcja:

- Powtórzenia z poprzedniej lekcji
- Odbicie z kolan - pokaz poprawnego wykonania ćwiczenia
- Utrzymanie pozycji ciała w skoku - pokaz poprawnego wykonania ćwiczenia
- Jeśli chcesz prawidłowo poruszać się i uzyskać więcej doświadczenia w skokach, powinieneś najpierw zacząć odbicia w siadzie, stopniowo dodać kolana, itd.

3. lekcja:

- Powtórzenie ćwiczeń według wskazówek z poprzednich lekcji.
- Po powtórzeniu ćwiczeń z poprzednich lekcji powinieneś już umieć poprawnie używać trampolinę i Twoje podstawowe odbicia powinny już być w pełni kontrolowane.

Jeżeli chcesz w pełni wykorzystać trampolinę, możesz spróbować zagrać w poniższą grę:

Pierwsza osoba wymyśla skok. Druga musi go powtórzyć i dodać kolejny skok. Obie osoby skoki powtarzają i każda z nich dodaje kolejny element. Osobie, której uda się skakać dłużej, jest zwycięzca. Ważnym jest, aby wszystkie odbicia były wykonywane w kontrolowany sposób i aby nie doszło do zranienia skaczących osób. Nie próbujcie wykonywać trudniejszych skoków przed opanowaniem tych prostszych.

Jeśli chcesz dalej ulepszać swoje umiejętności i skoki, skontaktuj się z profesjonalnym trenerem.

Ćwiczenia rozciągające

Codziennie skoki na trampolinie mogą polepszyć stan Twojego zdrowia oraz Twoją kondycję. Przed skakaniem należy wykonać ćwiczenia rozciągające w celu rozluźnienia mięśni. Ćwiczenia rozciągające mają na celu zapobiec wystąpieniu poważnych obrażeń mięśni podczas skakania na trampolinie i z tego powodu ich wykonanie jest tak istotne. Nie należy rozpoczynać skakania na trampolinie bez wcześniejszego rozluźnienia mięśni.

Polska wersja językowa instrukcji jest dokładnym tłumaczeniem oryginalnej instrukcji producenta.

Zdjęcia wykorzystane w tej instrukcji są jedynie ilustracją i mogą różnić się od rzeczywistego wyglądu produktu.

Serwis/konserwacja

Trampolina została profesjonalnie zaprojektowana i wyprodukowana z wykorzystaniem wysoko jakościowych materiałów. Jeśli będziesz o trampolinę należycie dbać, będziesz mógł na niej skakać latami, a także unikniesz ryzyka wypadku. Przestrzegaj następujących instrukcji.

Przed każdym korzystaniem z trampoliny najpierw sprawdź, jeśli nie jest nigdzie widoczne pęknięcie, inne uszkodzenie lub czy nie brakuje któraś z jej części. Poświęć specjalną uwagę następującym punktom:

- Jeśli powierzchnia do skakania jest rozerwana, dziurawa lub się strzępi, lub wykazuje inne oznaki zużycia, na przykład, gdy rozciąga się lub się ugina. Z powierzchni do skakania regularnie usuwaj nasypany śnieg, żeby powierzchnia do skakania nie ugięła się pod wpływem ciężaru nasypanego śniegu.
- Jeśli części metalowe konstrukcji są zgięte, zdeformowane lub złamane, powinny zostać wymienione. Sprawdź, czy nie znajdują się gdzieś ostre części.
- Sprawdź, czy sprężyny są właściwie umocowane do metalowej ramy. Ty, które są poluzowane lub uszkodzone, wymień za nowe.
- Sprawdź, jeśli wszystkie śruby i nakrętki na trampolinie są mocno dokręcone.
- Sprawdź, jeśli pokrowiec ochronny sprężyn jest właściwie umieszczony i dobrze umocowany. Części z pianki powinny kompletnie przekrywać ramę metalową i sprężyny. Gdy pokrowiec ochronny jest uszkodzony, wymień go. W przypadku, iż na dworze pada śnieg, deszcz lub wieje silny wiatr, ukryj pokrowiec ochronny w pomieszczeniu krytym, aby nie doszło do uszkodzenia lub przedwczesnego zmęczenia materiału.
- Sieć ochronna musi być zainstalowana zgodnie z instrukcją montażu. Jeśli sieć jest uszkodzona, należy ją wymienić. W przypadku, iż na dworze pada deszcz lub wieje silny wiatr, ukryj sieć wewnątrz, aby nie doszło do uszkodzenia lub przedwczesnego zmęczenia materiału.
- W przypadku naprawy trampoliny powinny być użyte tylko oryginalne części zamienne.
- Do czyszczenia trampoliny nie używaj żadnych środków abrazyjnych. Użyj miękkiej, wilgotnej ścierki zamoczonej w czystej wodzie i usuń wszystkie zabrudzenia i kurz.

Pokrowiec ochronny sprężyn i sieć ochronna są ważne komponenty bezpieczeństwa. Jeśli dojdzie do ich zużycia, należy je wymienić.

Jeśli zostanie wykryta którakolwiek z powyższych okoliczności lub jakikolwiek inny komponent mógłby spowodować obrażenia, trampolina musi zostać zdemontowana lub nie wolno jej używać do czasu jej naprawy.

Installation

Montage

Montáž

Gyülekezés

Montaż





Instructions for installation

Installation of the product must be done carefully. Installation should be performed by at least two people. If you have any doubts during installation, ask a technically qualified person.

Before you begin installation of the trampoline, read all instructions in this manual.

Before the assembly, remove all packaging and place all parts of the trampoline in a free open area.

Make sure that no parts are missing according to the manual.

Store the packaging material in such a way that there is no danger. Foil and plastic bags are dangerous for children (choking hazard)!

After installation please make sure that all screws, clamps and bolts are properly installed, tightened and that all connections are securely fastened.

Assemble the trampoline in a free area with a diameter of at least 8 m. There must be sufficient space also between a trampoline and other potential sources of danger such as electrical cables, branches, pools, fences, etc..

Do not use the trampoline in the rain, wind or storm. It is recommended to dismantle and store the trampoline under such conditions.

The metal frame of the trampoline will conduct electricity. Flash, extension cords and electrical devices must never come into contact with the trampoline.

Trampoline must be used in well-lit environments.

Do not place any objects underneath or onto the trampoline.

Trampoline should not be used in close distance to other leisure facilities, or near buildings.

When installing or disassembling the trampoline it is recommended to wear gloves.

More Tips:

For better stability sandbags can be placed on the legs of the trampoline.

Do not use the trampoline during pregnancy.

Do not use the trampoline if you have high blood pressure.

Enter the trampoline without shoes, otherwise you may damage the jumping area. This damage is not covered under warranty.

Do not enter the trampoline with a cigarette or with pets.

Do not use the trampoline under the influence of alcohol or drugs.

Do not lean on the safety net, which is only intended as a rescue object in case of a fall.

Place the trampoline on an even surface, preferably on grass. Locating the trampoline on a hard surface can cause damage which is not covered by warranty. Locating the trampoline on uneven surfaces may result in overturning.

Avoid direct contact of the trampoline with open fire.

Secure the trampoline against unauthorized use.

Do not use the trampoline when it is wet.

Do not use the trampoline during strong wind and storm.

The manufacturer or distributor of the trampoline is not responsible for any direct or consequential damages arising from the use of the trampoline. This includes all financial losses, such as theft, loss of property, loss of profits, cost of installation or disposal and any other consequential damages.

All claims due to apparent manufacturing defect must be immediately consulted with the dealer and use of the trampoline must be discontinued immediately.

Important instructions for use

Do not jump for long periods of time. Fatigue may increase the risk of injury.

Trampoline users should wear appropriate sport clothing and shoes with soft soles or jump barefoot.

Trampoline assembly:

Choose a clear area with a diameter of at least 8 m. This area must be free of all possible sources of danger, such as electrical cables, branches, toys, pools and fences.

Please make sure that:

1. Trampoline is placed on a flat, firm and non-slippery surface.
2. The place is well lit.
3. No distracting objects are placed around the trampoline.

Maintenance:

In order to assure safe use of the trampoline, it must be checked on regular basis. Defective parts must be replaced immediately. Trampoline should not be used until it is completely repaired.

Trampoline frames are galvanized. Rust may eventually occur on some zinc parts, especially in welded areas or underneath the protective sheet. To prevent corrosion, we recommend treatment of the frame and fasteners with grease or other suitable substances. This will increase the durability of the frame.

Cleaning:

Wipe the trampoline with a soft wet cloth. Do not use abrasive or aggressive chemical detergents.

Packaging:

Most of the packaging materials are recyclable. Please dispose of it in a responsible way. Regularly check expendable parts of the trampoline.

Expendable parts are as follows:

- Springs
- Fastening of the protective mats
- Safety net
- Jumping area



Hinweise Zur Montage

Die Montage des Trampolins muss sorgfältig durchgeführt werden. Die Aufstellung sollte von mindestens zwei Personen durchgeführt werden. Wenn Sie irgendwelche Zweifel bei der Aufstellung haben, fragen Sie einen fachlich qualifizierte Person.

Bevor Sie mit der Montage des Trampolins zu beginnen, lesen Sie alle Anweisungen in dieser Anleitung.

Vor der Montage, entfernen Sie alle Verpackungen und breiten alle Teile des Trampolins griffbereit auf einer freien Fläche aus.

Achten Sie darauf, dass keine im Handbuch aufgeführten Teile fehlen.

Lagern Sie das Verpackungsmaterial so, dass davon keine Gefahr ausgeht. Folien und Plastiktüten sind für Kinder gefährlich (Erstickungsgefahr)!

Nach der Aufstellung, stellen Sie bitte sicher, dass alle Schrauben, Klemmen und Bolzen richtig installiert und angezogen sind und dass alle Verbindungen sicher befestigt sind.

Stellen Sie das Trampolin in einem freien Bereich mit einem Durchmesser von mindestens 8 m auf. Lassen Sie ausreichend Freiraum zwischen dem Trampolin und anderen potenziellen Gefahrenquellen wie elektrischen Kabel, Ästen, Pools, Zäunen, usw..

Benutzen Sie das Trampolin nicht bei Regen, Wind oder Sturm. Es wird empfohlen, das Trampolin unter solchen Bedingungen abzubauen und einzulagern.

Der Metallrahmen des Trampolins leitet Elektrizität. Blitze, Verlängerungskabel und elektrische Geräte dürfen nie mit dem Trampolin in Kontakt kommen.

Das Trampolin muss in gut beleuchteten Umgebungen verwendet werden.

Keine Gegenstände unter oder auf dem Trampolin aufstellen.

Das Trampolin sollte nicht in nächster Nähe zu anderen Freizeiteinrichtungen oder in der Nähe von Gebäuden verwendet werden.

Beim Aufstellen oder bei Demontage des Trampolins wird empfohlen, Handschuhe zu tragen.

Weitere Tipps:

Für eine bessere Stabilität können Sandsäcke auf den Füßen des Trampolins platziert werden.

Das Trampolin darf während der Schwangerschaft nicht verwendet werden.

Verwenden Sie das Trampolin nicht, wenn Sie hohen Blutdruck haben.

Betreten Sie das Trampolin ohne Schuhe, sonst kann die Sprungtuch beschädigt werden. Diese Schäden sind durch die Garantie nicht abgedeckt.

Betreten Sie das Trampolin nicht mit einer Zigarette oder mit Haustieren.

Verwenden Sie das Trampolin nicht unter dem Einfluss von Alkohol oder Drogen.

Lehnen Sie sich nicht auf das Sicherheitsnetz, dieses dient nur als Rettungsobjekt im Falle eines Sturzes.

Stellen Sie das Trampolin auf einer ebenen Fläche auf, vorzugsweise auf Gras. Das Aufstellen des Trampolins auf einer harten Oberfläche kann zu Schäden führen, die nicht durch die Garantie abgedeckt sind. Aufstellen des Trampolins auf unebenen Flächen kann zum Umkippen führen.

Vermeiden Sie direkten Kontakt des Trampolins mit offenem Feuer.

Sichern Sie das Trampolin gegen unbefugte Benutzung.

Verwenden Sie das Trampolin nicht, wenn es nass ist.

Verwenden Sie das Trampolin nicht bei starkem Wind oder Sturm.

Der Hersteller oder der Vertreiber des Trampolins ist nicht für direkte oder Folgeschäden, die aus der Nutzung des Trampolins hervorgehen, verantwortlich. Dies umfasst alle Vermögensschäden,

wie z.B. Diebstahl, Verlust von Eigentum, entgangenen Gewinn, Kosten für die Aufstellung oder die Beseitigung und sonstige Folgeschäden.

Alle Ansprüche wegen offensichtlicher Herstellungsfehler müssen sofort mit dem Händler konsultiert werden und die Nutzung des Trampolins muss sofort unterbunden werden.

Aufbau des Trampolins

Wählen Sie eine freie Fläche mit einem Durchmesser von mindestens 8 m. Dieser Bereich muss frei von allen möglichen Gefahrenquellen sein, wie elektrischen Kabeln, Ästen, Spielzeug, Pools und Zäunen.

Bitte stellen Sie sicher, dass:

1. Das Trampolin auf einem ebenen, festen und rutschsicheren Untergrund platziert wurde
2. Der Platz gut beleuchtet ist
3. Sich keine störenden Objekte in der Umgebung des Trampolins befinden.

Wartung:

Um eine sichere Nutzung des Trampolins zu gewährleisten, muss es regelmäßig überprüft werden. Defekte Teile müssen sofort ausgetauscht werden. Das Trampolin sollte nicht verwendet werden, bis es vollständig repariert wurde.

Der Trampolinrahmen ist verzinkt. Trotzdem kann sich Rost auf einigen verzinkten Teilen ausbilden, insbesondere an Schweißstellen oder unter der Schutzabdeckung. Um Korrosion zu vermeiden, empfehlen wir den Rahmen und die Befestigungselemente mit Fett oder anderen geeigneten Stoffen zu behandeln. Dies erhöht die Lebensdauer des Rahmens.

Reinigung:

Wischen Sie das Trampolin mit einem weichen, feuchten Tuch ab. Verwenden Sie keine scheuernden oder aggressiven chemischen Reinigungsmittel.

Verpackung:

Die meisten Verpackungsmaterialien sind recyclingfähig. Bitte entsorgen Sie sie in verantwortungsvoller Weise. Überprüfen Sie regelmäßig die Verschleißteile des Trampolins.

Verschleißteile sind:

- Federn
- Befestigung der Schutzmatten
- Sicherheitsnetz
- Sprungtuch



Pokyny pro montáž

Montáž výrobku musí být provedena pečlivě. Doporučujeme, aby montáž prováděli nejméně dva lidé. Pokud máte při montáži jakékoli pochybnosti, zeptejte se technicky kvalifikované osoby.

Než začnete s montáží trampolíny, přečtěte si všechny pokyny v tomto návodu.

Před samotnou montáží, odstraňte všechnen obalový materiál a rozložte všechny části trampolíny na volném prostoru.

Dle manuálu zkontrolujte, zda nechybí žádná část.

Uložte obalový materiál takovým způsobem, aby nevzniklo žádné nebezpečí. Fólie a plastové sáčky jsou nebezpečné pro děti (nebezpečí udušení)!

Po instalaci výrobku se prosím ujistěte, že všechny šrouby, svorníky a matky jsou správně namontovány, utaženy a že všechny spoje jsou pevně sešroubovány.

Trampolínu sestavujte na volném prostoru o průměru nejméně 8 m. Dostatečný volný prostor musí být i mezi trampolínou a dalšími možnými zdroji nebezpečí, jako jsou elektrické kabely, větve, bazény, ploty apod.

Nikdy nepoužívejte trampolínu v dešti, větru nebo při bouřce. Doporučuje se, aby byla trampolína rozebrána a uložena, pokud panují nepříznivé podmínky.

Kovový rám trampolíny bude vést elektřinu. Blesk, prodlužovací kabely a všechna elektrická zařízení nesmí nikdy přijít do styku s trampolínou.

Trampolína musí být používána v dobře osvětleném prostředí.

Nepokládejte žádné předměty pod ani na trampolínu.

Trampolína nesmí být používána v těsné blízkosti jiných zařízení pro volný čas či staveb.

Při montáži nebo demontáži, používejte rukavice pro ochranu rukou.

Další tipy:

Pro lepší stabilitu můžete umístit pytle s pískem na nohy trampolíny.

Nepoužívejte trampolínu během těhotenství.

Nepoužívejte trampolínu, pokud trpíte vysokým krevním tlakem.

Na trampolínu vstupujte zásadně bez bot, jinak můžete poškodit skákaací plochu. Na toto poškození se nevztahuje záruka.

Na trampolínu nevstupujte s cigaretou a domácími zvířaty.

Nepoužívejte trampolínu pod vlivem alkoholu nebo drog.

Neopírejte se o ochrannou síť, ta je určena jen jako záchrana v případě pádu.

Umístěte trampolínu na rovném terénu, pokud možno na trávě. Umístění trampolíny na tvrdém povrchu může způsobit poškození, na které se nevztahuje záruka. Umístění trampolíny na nerovném povrchu může mít za následek sklopení trampolíny.

Nevystavujte trampolínu přímému kontaktu s otevřeným ohněm.

Zajistěte trampolínu proti neoprávněnému použití.

Nepoužívejte trampolínu, pokud je mokrá.

Trampolínu nelze používat v silném větru a v bouři.

Výrobce ani prodejce trampolíny není zodpovědný za jakékoli přímé či následné škody, které vzniknou používáním trampolíny. To zahrnuje všechny finanční ztráty, jako jsou krádeže, ztráty majetku, ušlý zisk, náklady na instalaci či likvidaci a jakékoli jiné následné škody.

Veškeré reklamace z důvodu zjevné výrobní chyby musí být okamžitě konzultovány s prodejcem a používání trampolíny musí být okamžitě přerušeno.

Montáž trampolíny

Vyhledejte volný prostor o průměru nejméně 8 m. Na takto velkém prostoru musí být trampolína umístěna a možné zdroje nebezpečí, jako jsou elektrické kabely, větve, hrací zařízení, bazény a ploty musí být za hranicí této volné plochy.

Prosím, ujistěte se, že:

1. Trampolína byla umístěna na rovném, pevném a protiskluzovém povrchu.
2. Místo je dobře osvětleno.
3. Žádné rušivé objekty nejsou umístěny hned vedle trampolíny.

Údržba:

V zájmu zachování úrovně bezpečnosti, musí být trampolína pravidelně kontrolována. Vadné díly musí být okamžitě vyměněny. Trampolína se nesmí používat do té doby, než bude kompletně opravena.

Trampolíny jsou pozinkované. Přes pozinkování se může na trampolíně objevit rez v místech sváru, nebo pod ochranou plachtou. Aby se zabránilo korozi, doporučujeme ošetření rámu a spojovacího materiálu vazelinou, nebo jiným vhodným ošetřujícím prostředkem. Tím se zvýší trvanlivost rámu.

Čištění:

Otřete trampolínu měkkým mokrým hadříkem. Nepoužívejte abrazivní nebo jiné chemické čisticí prostředky.

Obal:

Většina obalového materiálu je recyklovatelná. Prosím, zlikvidujte jej odpovídajícím způsobem. Pravidelně kontrolujte opotřebitelné díly trampolíny.

Opotřebitelné díly jsou následující:

- Pružiny
- Upevnění ochranné rohože
- Ochranná síť
- Odrazová plocha



Pokyny na montáž

Montáž výrobku musí byť vykonaná starostlivo. Odporúčame, aby montáž vykonávali najmenej dvaja ľudia. Ak máte pri montáži akékoľvek pochybnosti, spýtajte sa technicky kvalifikovanej osoby.

Skôr ako začnete s montážou trampolíny, prečítajte si všetky pokyny v tomto návode.

Pred samotnou montážou odstráňte všetok obalový materiál a rozložte všetky časti trampolíny vo voľnom priestore.

Podľa manuálu skontrolujte, či nechýba žiadna časť.

Uložte obalový materiál takým spôsobom, aby nevzniklo žiadne nebezpečenstvo. Fólie a plastové vrecúška sú nebezpečné pre deti (nebezpečenstvo udusenía)!

Po inštalácii výrobku sa prosím uistite, že všetky skrutky, svorky a matky sú správne namontované, utiahnuté a že všetky spoje sú pevne zoskrutkované.

Trampolínu zostavujte na voľnom priestore s priemerom najmenej 8 m. Dostatočný voľný priestor musí byť aj medzi trampolínou a ďalšími možnými zdrojmi nebezpečenstva, ako sú elektrické káble, konáre, bazény, ploty apod.

Nikdy nepoužívajte trampolínu v daždi, vetre alebo pri búrke. Odporúča sa, aby bola trampolína pri nepriaznivých podmienkach rozobraná a uložená.

Kovový rám trampolíny bude viesť elektrinu. Blesk, predlžovacie káble a všetky elektrické zariadenia nesmú nikdy prísť do styku s trampolínou.

Trampolína musí byť používaná v dobre osvetlenom prostredí.

Nepokladajte žiadne predmety pod ani na trampolínu.

Trampolína nesmie byť používaná v tesnej blízkosti iných zariadení pre voľný čas, či v blízkosti stavieb.

Pri montáži alebo demontáži používajte rukavice na ochranu rúk.

Ďalšie tipy:

Pre lepšiu stabilitu môžete umiestniť na nohy trampolíny vrecia s pieskom.

Nepoužívajte trampolínu počas tehotenstva.

Nepoužívajte trampolínu, ak trpíte vysokým krvným tlakom.

Na trampolínu vstupujte zásadne bez topánok, inak môžete poškodiť skákaciu plochu. Na toto poškodenie sa nevzťahuje záruka.

Na trampolínu nevstupujte s cigaretou a domácimi zvieratami.

Nepoužívajte trampolínu pod vplyvom alkoholu alebo drog.

Neopierajte sa o ochrannú sieť, tá je určená len ako záchrana v prípade pádu.

Umiestnite trampolínu na rovnom podklade, pokiaľ možno na tráve. Umiestnenie trampolíny na tvrdom povrchu môže spôsobiť poškodenie, na ktoré sa nevzťahuje záruka. Umiestnenie trampolíny na nerovnom povrchu môže mať za následok preklopenie trampolíny.

Nevystavujte trampolínu priamemu kontaktu s otvoreným ohňom.

Zaistite trampolínu proti neoprávnenému použitiu.

Nepoužívajte trampolínu ak je mokrá.

Trampolínu nepoužívajte v silnom vetre a v búrke.

Výrobca ani predajca trampolíny nie je zodpovedný za akékoľvek priame či následné škody, ktoré vzniknú používaním trampolíny. To zahŕňa všetky finančné straty, ako sú krádeže, straty majetku, ušlý zisk, náklady na inštaláciu alebo likvidáciu a akékoľvek iné následné škody.

Všetky reklamácie z dôvodu zjavnej výrobnéj chyby musia byť okamžite konzultované s predajcom a používanie trampolíny musí byť okamžite prerušené.

Veškeré reklamace z důvodu zjevné výrobní chyby musí být okamžitě konzultovány s prodejcem a používání trampolíny musí být okamžitě přerušeno.

Montáž trampolíny

Vyhľadajte voľný priestor s priemerom najmenej 8 m. Možné zdroje nebezpečenstva, ako sú elektrické káble, konáre, hracie zariadenia, bazény a platy musia byť za hranicou tejto voľnej plochy.

Prosím, uistite sa, že:

1. Trampolína bola umiestnená na rovnom, pevnom a protišmykovom povrchu.
2. Miesto je dobre osvetlené.
3. Žiadne rušivé objekty nie sú umiestnené hneď vedľa trampolíny.

Údržba:

V záujme zachovania bezpečnosti musí byť trampolína pravidelne kontrolovaná. Chybné diely musia byť okamžite vymenené. Trampolína sa nesmie používať do tej doby, než bude kompletne opravená.

Trampolíny sú pozinkované. Cez pozinkovanie sa môže na trampolíne objaviť hrdza v miestach zvaru, alebo pod ochranou plachtou. Aby sa zabránilo korózii, odporúčame ošetrovanie rámu a spojovacieho materiálu vazelinou, alebo iným vhodným ošetrojúcim prostriedkom. Tým sa zvýši trvanlivosť rámu.

Čistenie:

Utrite trampolínu mäkkou mokrou handričkou. Nepoužívajte abrazívne alebo iné chemické čistiace prostriedky.

Obal:

Väčšina obalového materiálu je recyklovateľná. Prosím, zlikvidujte ho zodpovedným spôsobom. Pravidelne kontrolujte opotrebitelné diely trampolíny.

Opotrebitelné diely sú nasledujúce:

- Pružiny
- Upevnenie ochranej rohože
- Ochranná sieť
- Odrazová plocha



Összeszerelési útmutató

Az összeszerelést nagyon gondosan kell elvégezni. Azt ajánljuk, hogy egyszerre legalább 2 ember végezze az összerakást. Ha bármilyen kérdés vagy kétely merülne fel, kérje ki egy műszaki végzettségű ember tanácsát.

Mielőtt nekifogna az összeszerelésnek, olvasson el minden a kézikönyvben feltüntetett utasítást.

Az összeszerelés előtt, távolítsa el a csomagolást, majd rakja ki a termék összes részét egy szabad térbe.

A használati utasítás szerint ellenőrizze, hogy megvan-e minden rész.

A csomagolást úgy rakja el, hogy ne történhessen semmilyen baleset. A fóliák és a műanyag zacskók veszélyeztethetik a gyermekeket (fulladást okozhatnak)!

Összeszerelés után ellenőrizze, hogy minden csavar, anyacsavar és csiptető a helyén van és hogy megfelelően rögzült-e.

A trambulint a szabadban, legalább 8 m átmérőjű szabad térben állítsa fel. Kellő távolságot kell hagyni a trambulinnal és más potenciális veszélyforrások, mint például az elektromos vezetékek, ágak, medencék, kerítés, stb. között.

Soha ne használja a trambulint esőben, szélben vagy viharban. Javasoljuk a trambulint a nem megfelelő időjárási körülményekre való tekintettel lebontani és elraktározni.

A trambulinnal fém kerete vezet az áramot. Villám, hosszabbítók és elektromos berendezések nem érintkezhetnek a trambulinnal.

A trambulint jól megvilágított környezetben kell használni.

Ne helyezzen semmilyen tárgyat a trambulinnal, vagy alá.

Trambulinnal nem használható más szabadidős létesítmények vagy közeli épületek közvetlen közelében.

Össze- és szétszereléskor viseljen kesztyűt, hogy megvédje a kezét.

További tippek:

A jobb stabilitás érdekében a trambulinnal lábára homokzsákokat helyezhet.

Ne használja a trambulint terhesség alatt.

Ne használja a trambulint, ha magas a vérnyomása.

Csak meztláb ugráljon a trambulinnal, a cipő rongálhatja az ugrófelületet. Ebben az esetben a jó-tállás érvényét veszti.

Ne álljon a trambulinnal cigarettával vagy háziállattal a kezében.

Ne használja a trambulint alkohol vagy kábítószer befolyása alatt.

Ne támaszkodjon a biztonsági hálóra, ez arra szolgál, hogy megvédjen a leeséstől.

Helyezze a trambulint sík felületre, lehetőleg fűre. A felület ne legyen túl kemény, mert az károkat okozhat a termékben, melyre nem vonatkozik a jótállás. Ha egyenetlen, lejtős talajra teszi, a trambulinnal felborulhat.

A trambulinnal ne kerüljön nyílt láng közelébe.

Biztosítsa a trambulinnal jogosulatlan használat ellen.

Ne használja a trambulinnal, ha az vizes.

A trambulinnal ne használja erős szélben vagy viharban.

Sem a gyártó, sem a forgalmazó nem vállal felelősséget a közvetlen vagy közvetett károkért, melyek a trambulinnal használata közben keletkeznek. Úgyszintén nem vállalnak felelősséget az anyagi veszteségekért, mint pl. a lopás, vagyonvesztés, összeszerelés vagy szétszerelés költsége, vagy egyéb következményes kárért.

Ha gyártási hibát észlel, azonnal hagyja abba a termék használatát és egyeztessen az eladóval a reklamációt illetően.

Összeszerelés:

Keressen egy legalább 8 m átmérőjű szabad területet. A lehetséges veszélyforrások, mint például az elektromos vezetékek, ágak, játékszerek, medence vagy kerítés essenek ezen a zónán kívül.

Kérjük, ügyeljen arra, hogy:

1. Trambulín egy sima, szilárd és csúszásmentes felületre kerüljön.
2. A hely legyen jól megvilágított
3. Ne legyenek zavaró tárgyak a trambulín mellett

Karbantartás:

Biztonsági okokból a trambulínt rendszeresen ellenőrizni kell. A hibás alkatrészeket azonnal ki kell cserélni. Trambulín nem használható addig, míg a trambulín javítása meg nem történt.

A trambulín galvanizált. A cinkréteg ellenére a hegesztési pontoknál vagy a védőfólia alatt megjelenhet a rozsda. A rozsdásodás elkerülése érdekében javasoljuk a fém felületeket vazelinnel vagy más alkalmas eszközzel kezelni. Ez növeli a termék élettartamát.

Tisztítás:

A trambulínt törölje le egy puha, nedves ruhával. Ne használjon súrolószereket vagy más vegyszert.

Borítás:

A legtöbb csomagolóanyag újrahasznosítható. Kérjük, vegye ezt figyelembe a készülék likvidálásakor. Rendszeresen ellenőrizze a kopó alkatrészeket.

Kopó alkatrészek:

- Rugók
- A védő szőnyeg rögzítője
- Biztonsági háló
- Ugró felület



Wskazówki Montażowe

Montaż produktu musi być przeprowadzony starannie. Zalecamy, aby montaż był przeprowadzony przez minimum dwie osoby. Jeśli przy montażu wystąpią jakiegokolwiek wątpliwości, proszę skontaktować się z technicznie wykwalifikowaną osobą.

Przed rozpoczęciem montażu trampoliny należy przeczytać wszystkie informacje zawarte w tej

Przed montażem należy usunąć wszystkie opakowania i rozłożyć wszystkie części trampoliny na wolnej przestrzeni.

Proszę skontrolować razem z instrukcją, czy nie brakuje którejś z części.

Opakowanie należy składować w taki sposób, aby nie powstało z tego powodu żadne zagrożenie. Folie i worki foliowe są niebezpieczne dla dzieci (niebezpieczeństwo uduszenia)!

Po złożeniu produktu proszę upewnić się, że wszystkie wkręty, śruby, i nakrętki są poprawnie zamontowane i dokręcone oraz że wszystkie połączenia są mocno przymocowane.

Trampolinę należy postawić na wolnej przestrzeni o średnicy powyżej 8 m. Musi być zachowana wystarczająca ilość wolnej przestrzeni między trampoliną i innymi możliwymi źródłami niebezpieczeństw, jak przewody elektryczne, gałęzie, baseny, płoty, itp.

Nigdy nie należy używać trampoliny w deszczu, podczas wietrznej pogody lub burzy. Zaleca się, aby w okresie niekorzystnych warunków rozebrać trampolinę i ją schować.

Metalowa rama trampoliny przewodzi prąd elektryczny. Należy zapobiec kontaktowi trampoliny z instalacją, przedłużaczami i innymi urządzeniami elektrycznymi. Elementy te nie mogą nigdy dotykać trampoliny.

Trampolina musi być użytkowana w dobrze oświetlonym miejscu. Nie wolno umieszczać przedmiotów nad i pod trampoliną.

Trampolina nie może być używana w bezpośredniej bliskości innych urządzeń rozrywkowych lub budynków.

Podczas montażu i demontażu zalecane jest używanie rękawiczek do ochrony rąk.

Inne wskazówki:

W celu polepszenia stabilności trampoliny, można umieścić worki z piaskiem na jej nogach.

Nie wolno używać trampoliny w okresie ciąży.

Nie wolno używać trampoliny przez osoby cierpiące z powodu nadciśnienia.

Na trampolinę należy wchodzić bez butów, w przeciwnym wypadku można uszkodzić elastyczną powierzchnię. Gwarancja nie obejmuje takich uszkodzeń.

Na trampolinę nie wolno wchodzić z papierosem lub ze zwierzętami domowymi.

Nie wolno używać trampoliny będąc pod wpływem alkoholu lub narkotyków.

Nie wolno opierać się o siatkę ochronną. Jest ona przeznaczona tylko do ochrony w razie upadku. Trampolinę należy umieścić na równym podłożu, najlepiej na trawie. Umieszczenie trampoliny na twardej powierzchni może skutkować uszkodzeniem, którego naprawy nie obejmuje gwarancja. Umieszczenie trampoliny na nierównej powierzchni może spowodować przewróceniem się trampoliny.

Nie wolno wystawiać trampoliny na działania otwartego ognia.

Należy zabezpieczyć trampolinę przed jej niepoprawnym użyciem.

Nie wolno używać trampoliny, jeśli jej powierzchnia jest mokra.

Trampoliny nie wolno używać podczas silnego wiatru oraz podczas burzy.

Producent i sprzedawca trampoliny nie są odpowiedzialni za jakiegokolwiek bezpośrednio lub pośrednio szkody, jakie powstaną z powodu używania trampoliny. Obejmuje to wszystkie straty

finansowe, takie jak kradzież, utrata majątku, utracony zysk, koszty związane z instalacją lub likwidacją i jakiegokolwiek inne szkody powstałe w wyniku używania trampoliny.

Wszelkie reklamacje wynikające z oczywistych błędów produkcyjnych muszą być natychmiast zgłoszone sprzedawcy, używanie trampoliny musi być przerwane.

Montaż trampoliny

Należy znaleźć wolną przestrzeń o średnicy minimum 8 m. Trampolinę można umieścić na tej przestrzeni po usunięciu źródeł niebezpieczeństwa, jakimi są przewody elektryczne, gałęzie, zabawki, baseny i płoty.

Należy upewnić się, że:

1. Trampolina jest umieszczona na równej, stabilnej i nie śliskiej powierzchni.
2. Miejsce jest dobrze oświetlone.
3. Żadne obiekty mogące przeszkadzać w używaniu trampoliny nie znajdują się w jej pobliżu.

Konserwacja:

W celu zachowania poziomu bezpieczeństwa, trampolina musi być regularnie kontrolowana. Wadliwe części muszą być natychmiast wymieniane. Trampolina nie może być używana do momentu, gdy nie zostanie w pełni naprawiona.

Trampolina jest ocynkowana. Pomimo tego na trampolinie może pojawić się rdza w miejscach spawania lub pod plandeką ochronną. Aby uniknąć korozji, zalecamy zabezpieczenie ramy i materiału łączącego wazeliną lub innym odpowiednim środkiem ochronnym. W ten sposób zwiększą Państwo trwałość ramy.

Czyszczenie:

Należy wytrzeć trampolinę za pomocą mokrej ściereczki. Nie należy używać środków ściernych lub innych środków chemicznych.

Opakowanie:

Większa część materiału opakowania jest recyklingowalna. Prosimy o jego utylizację w odpowiedni sposób. Prosimy regularnie sprawdzać zużywające się elementy trampoliny.

Części zużywalne to:

- Sprężyny
- Mocowanie maty ochronnej
- Siatka ochronna
- Powierzchnia sprężysta

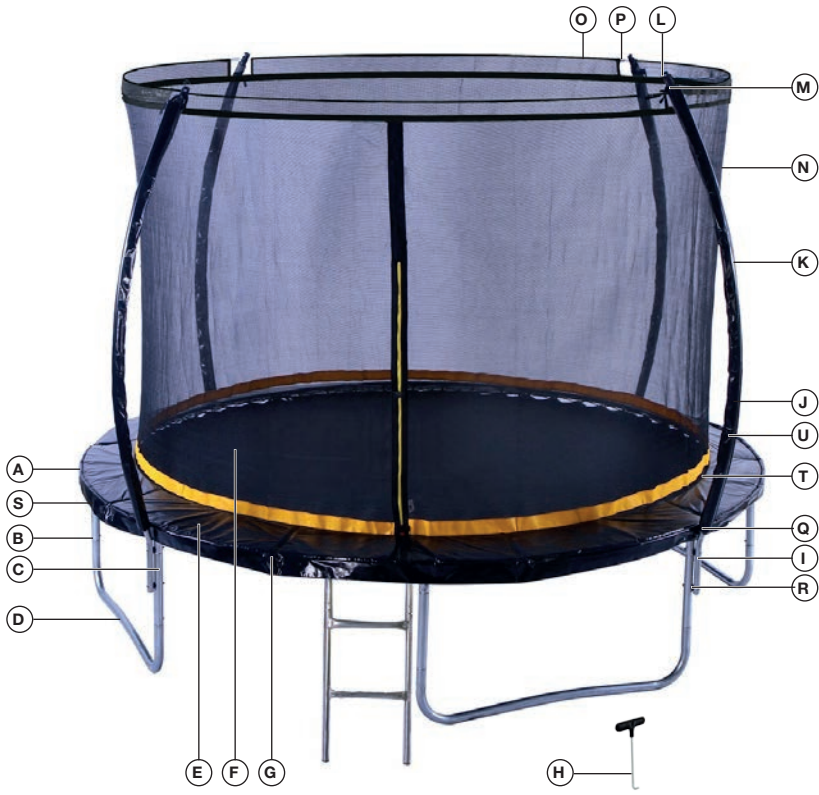

		183 cm (6 ft)		244 cm (8 ft)		305 cm (10 ft)		366 cm (12 ft)	
A		38x1.2 mm	6x	38x1.2 mm	6x	38x1.2 mm	8x	38x1.2 mm	12x
B		38x1.2 mm	0x	38x1.2 mm	3x	38x1.2 mm	4x	38x1.2 mm	6x
C		38x1.2 mm	0x	38x1.2 mm	3x	38x1.2 mm	4x	38x1.2 mm	6x
D		38x1.2mm	3	38x1.2mm	3	38x1.2mm	4	38x1.2mm	6
E		3x135 mm	36	3x135 mm	48	3x135 mm	56	3x135 mm	72
F		140 cm	1	202 cm	1	263 cm	1	325 cm	1
G		1830 mm	1	2440 mm	1	3050 mm	1	3660 mm	1
H		1		1		1		1	
I		25x1.2 mm	3	25x1.2 mm	3	25x1.2 mm	4	25x1.2 mm	6
J		25x1.2 mm	3	25x1.2 mm	3	25x1.2 mm	4	25x1.2 mm	6
K		25x1.2 mm	3	25x1.2 mm	3	25x1.2 mm	4	25x1.2 mm	6
L		3		3		4		6	
M		4x10 mm	3	4x10 mm	3	4x10 mm	4	4x10 mm	6
N		1		1		1		1	
O		6		6		8		10	
P		6		6		8		10	
Q		3		3		4		6	
R		6x78 mm	6	6x78 mm	6	6x78 mm	8	6x78 mm	12
S		3		9		12		18	
T		1		1		1		1	
U		3		3		4		6	

A	Frame Tube	G	Frame Padding
	Rahmenstange		Federschutz
	Tyč rámu		Ochranný kryt pružin
	Tyč rámu		Ochranný kryt pružín
	Keretrúd		Rugóvédő burkolat
	Pręt ramy		Pokrowiec ochronny sprężyn
B	Connection Tube – 2 holes	H	Spring Tool
	Verbindungsstange - 2 Löcher		Federwerkzeug
	Spojovací tyč – 2 díry		Nástroj pro pružiny
	Spojovacia tyč –2 diery		Nástroj pre pružiny
	Összekötő rúd - 2 lyukkal		Rugós szerszám
	Pręt łączący – 2 otwory		Narzędzie do sprężyn
C	Connection Tube – 3 holes	I	Lower Safety net Pole
	Verbindungsstange - 3 Löcher		Fangzaunstange unten
	Spojovací tyč – 3 díry		Dolní tyč pro bezpečnostní síť
	Spojovacia tyč – 3 diery		Dolná tyč pre bezpečnostnú sieť
	Összekötő rúd - 3 lyukkal		Alsó biztonsági hálórúd
	Pręt łączący – 3 otwory		Pręt dolny do sieci bezpieczeństwa
D	Leg Tube	J	Middle Safety Net Pole
	Füße		Fangzaunstange Mitte
	Podstava – nohy		Střední tyč pro bezpečnostní síť
	Podstavec – nohy		Stredná tyč pre bezpečnostnú sieť
	Alapzat - lábak		Középső biztonsági hálórúd
	Podstawa - nogi		Pręt środkowy do sieci bezpieczeństwa
E	Spring	K	Upper Safety Net Pole
	Feder		Fangzaunstange oben
	Pružina		Horní tyč pro bezpečnostní síť
	Pružina		Horná tyč pre bezpečnostnú sieť
	Rugó		Felső biztonsági hálórúd
	Sprężyna		Pręt górny do sieci bezpieczeństwa
F	Jumping Mat	L	Plastic Cap
	Sprungfläche		Kunststoffkappe
	Skákací plocha		Plastová čepička
	Skákacia plocha		Plastová čiapočka
	Ugróterület		Műanyag kupak
	Powierzchnia do skakania		Nasadka plastikowa

M	Screws for Plastic Cap	R	Screw Sets – 2
	Schrauben zur Kunststoffkappe		Schraubensatz - 2
	Šrouby k plastové čepičce		Set šroubů - 2
	Skrutky k plastovej čiapočke		Set skrutiek - 2
	Csavarok a műanyag kupakhoz		Csavarkészlet - 2
	Śruby do nasadki plastikowej		Zestaw śrub - 2
N	Safety Net	S	Screw 3
	Fangnetz		Schraube 3
	Ochranná síť		Šroub 3
	Ochranná sieť		Skrutka 3
	Védőháló		3-as jelű csavarok
	Sieć ochronna		Śruba 3
O	Steel Wire	T	Rope
	Stahlstange		Schnur
	Ocelová tyč		Provázek
	Oceľová tyč		Povrázok
	Acélrúd		Kötéldarab
	Pręt stalowy		Sznurek
P	Connector for Steel Wire	U	Sleeves
	Anschluss für Stahlstange		Schaumstoffrohren
	Konektor pro ocelovou tyč		Návleky
	Konektor pre oceľovú tyč		Návleky
	Acélrúd csatlakozó konektor		Védőburkolatok
	Złącze do pręta stalowego		Oslony
Q	Screw Sets – 1		
	Schraubensatz - 1		
	Set šroubů - 1		
	Set skrutiek - 1		
	Csavarkészlet - 1		
	Zestaw śrub - 1		

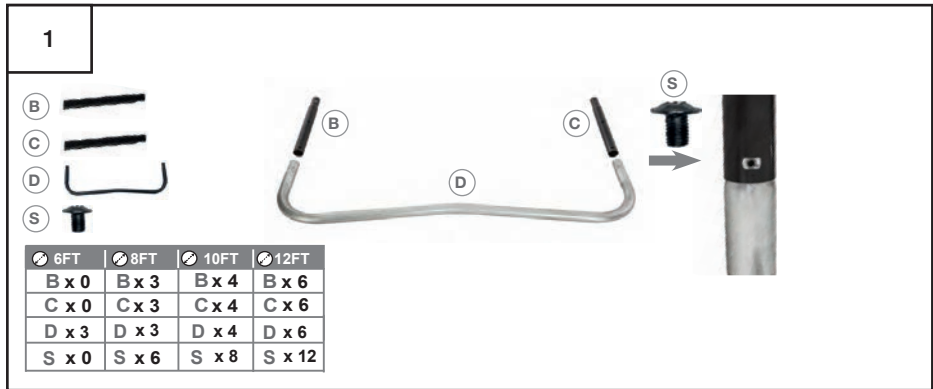

EN

1. Locate the parts.
2. Select two leg extensions (part B/C) and lage base U shape foot (part D).
3. Connect 2 leg extensions to U shape legs as step 1. Make sure holes align up as per photo 1.1.
4. Attach the remining legs with each U shape foot.

DE

1. Positionieren Sie die Teile.
2. Wählen Sie die beiden Stangen für die Beine des Trampolins (Teil B / C) und das U-förmige Bein (Teil D).
3. Verbinden Sie die 2 Stangen mit dem U-förmigen Bein und stellen Sie sicher, dass die Löcher wie abgebildet zusammenpassen.
4. Schließen Sie die restlichen Stangen an.

CZ

1. Rozmístěte díly.
2. Vyberte dvě spojovací tyče pro nohy trampolíny (díl B/C) a podstavu ve tvaru písmene U (díl D).
3. Spojte 2 spojovací tyče s podstavou ve tvaru písmene U. Ujistěte se, že otvory do sebe zapadají tak jako je na obrázku.
4. Takto spojte další zbývající tyče.

SK

1. Rozmiestnite diely.
2. Vyberte dve spojovacie tyče pre nohy trampolíny (diel B / C) a podstavu v tvare písmena U (diel D).
3. Spojte 2 spojovacie tyče s podstavou v tvare písmena U. Uistite sa, že otvory do seba zapadajú tak ako je na obrázku.
4. Takto spojte ďalšie zostávajúce tyče.

HU

1. Helyezzék el az alkatrészeket.
2. Válasszon két trambulínlábs csatlakozó rudat (B/C részek) és egy U alakú alapzatot (D rész).
3. Csatlakoztassa a 2 összekötő rudat az U-alakú alapzathoz. Ellenőrizze, hogy a lyukak az ábrán látható módon illeszkednek-e egymáshoz.
4. Így csatlakoztassa a fennmaradó rudakat.

PL

1. Umieść części.
2. Wybierz dwa pręty łączące do nóg trampoliny (część B/C) oraz podstawę w kształcie litery U (część D).
3. Połącz 2 pręty łączące s podstawą w kształcie litery U. Upewnij się, czy dziury pasują do siebie zgodnie z rysunkiem.
4. Takim samym sposobem połącz pozostałe pręty.

2

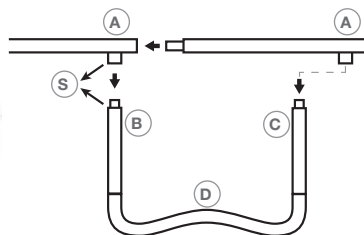

⌀ 6FT	⌀ 8FT	⌀ 10FT	⌀ 12FT
A x 6	A x 6	A x 8	A x 12
S x 3	S x 3	S x 4	S x 6

EN

- Connect 2 Top Rails (Part A).
- You will need at least 2 persons for lifting up the frame.
- Connect all the remaining.
- All of the legs need to install these screws (part S).

DE

- Verbinden Sie die 2 Rahmenstangen (Teil A) mit den Standbeinen.
- Zum Anheben des Rahmens werden mindestens 2 Personen benötigt.
- Verbinden Sie alle verbleibenden Rahmenstangen mit den Standbeinen.
- Alle Standbeine müssen mit einer Schraube (Teil S) befestigt werden.

CZ

- Spojte 2 tyče rámu (díl A) s podstavami.
- Budou za potřebí alespoň 2 osoby ke zvednutí rámu.
- Spojte všechny zbývající tyče rámu s podstavami.
- Všechny podstavky musejí být upevněny šroubem (díl S).

SK

- Spojte 2 tyče rámu (diel A) s podstavou.
- Budú za potreby aspoň 2 osoby k zdvihnutiu rámu.
- Spojte všetky zostávajúce tyče rámu s podstavcom.
- Všetky podstavce musia byť upevnené skrutkou (diel S).

HU

- Csatlakoztassa a 2 keretrész (A rész) az alapzathoz.
- Legalább 2 emberre lesz szükség a keret felemeléséhez.
- Csatlakoztassa az összes fennmaradó keretrudat az alapzathoz.
- Az összes alapot csavarral (S részzel) kell rögzíteni.

PL

- Połącz dwa pręty ramy (część A) z podstavami.
- Do podniesienia ramy będą potrzebne przynajmniej 2 osoby.
- Połącz wszystkie pozostałe pręty ramy z podstavami.
- Wszystkie podstawy powinny być przymocowane za pomocą śrub (część S).

3

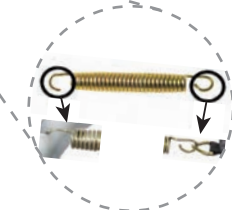

6FT	8FT	10FT	12FT
F x 1	F x 1	F x 1	F x 1
E x 36	E x 48	E x 56	E x 72
H x 1	H x 1	H x 1	H x 1

EN

Attention:

- 2 persons are needed to install Jump Mat.
- Only install 6-8 springs opposite each other first (as per image), then install remaining springs afterwards. Otherwise you need more time for re-working later.

DE

Warnung:

- Die Sprungfläche muss von 2 Personen installiert werden.
- Spannen Sie zuerst die Sprungfläche nur an 6-8 gegenüberliegenden Federn (wie abgebildet), erst danach können Sie die Sprungfläche auch an die restlichen spannen. Andernfalls müssen Sie den Sprungbereich später neu bearbeiten.

CZ

Upozornění:

- Skákací plochu musí instalovat 2 osoby.
- Skákací plochu nejdříve natáhněte pouze na 6 – 8 pružin ležících naproti sobě (tak jako je na obrázku), až poté plochu natáhněte na zbyvajcí pružiny. Jinak budete muset skákací plochu později upravovat.

SK

Upozornenie:

- Skákaciu plochu musiaí inštalovať 2 osoby.
- Skákaciu plochu najskôr natiahnite len na 6 - 8 pružín ležiacich naproti sebe (tak ako je na obrázku), až potom plochu natiahnite na zostávajúce pružiny. Inak budete musiať skákaciu plochu neskôr upravovať.

HU

Figyelmeztetés:

- Az ugráló felületet 2 embernek kell felszerelnie.
- Először csak az egymással szemben levő felületet 6-8 rugóval húzzák meg egymással szemben (az ábra szerint), majd húzza meg a felületet a fennmaradó rugókra. Ellenkező esetben később meg kell változtatniuk az ugróterületet.

PL

Ostrzeżenie:

- Powierzchnia do skakania powinna być zainstalowana przez 2 osoby.
- Powierzchnię do skakania najpierw naciągnij na 6 – 8 sprężyn umieszczonych naprzeciwko siebie (tak, jak pokazano na rysunku), dopiero potem naciągnij powierzchnię na pozostałe sprężyny. W inny sposób będzie trzeba powierzchnię do skakania później poprawiać.

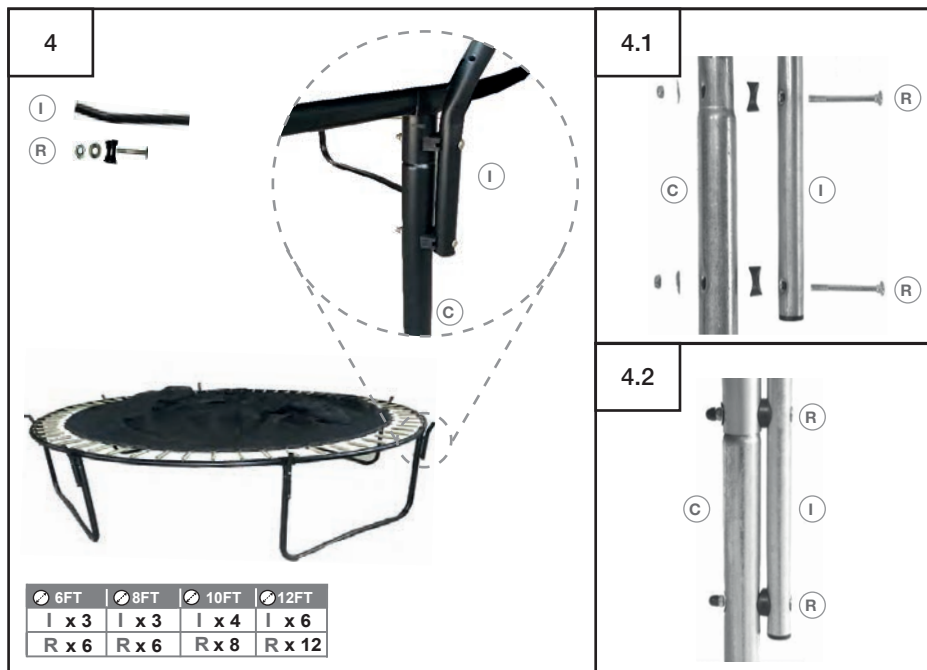

EN

Attention:

Screws should be very tight.

DE

Warnung:

Die Schrauben müssen fest angezogen sein.

CZ

Upozornění:

Šrouby musí být hodně utažené.

SK

Upozornenie:

Skrutky musia byť veľmi utiahnuté.

HU

Figyelmeztetés:

A csavarokat erősen meg kell húzni.

PL

Ostrzeżenie:

Śruby powinny być mocno dokręcone.



EN

Place the spring cover around the trampoline edge and tie down around the metal tube with straps.

DE

Legen Sie den Federschutz um die Ränder des Trampolins und machen Sie diesen mit den Gurten am Metallrahmen fest.

CZ

Kolem okrajů trampolíny umístěte ochranný kryt pružin a pomocí pásků kryt utáhněte ke kovovému rámu.

SK

Okolo okrajov trampolíny umiestnite ochranný kryt pružin a pomocou pásov kryt utiahnite ku kovovému rámu.

HU

Helyezze a rugóvédő burkolatot a trambulín széleihez és hevederekkel rögzítse a rugóvédőt a fémkerethez.

PL

Dookoła krawędzi trampoliny umieść pokrowiec ochronny sprężyn i za pomocą taśm przyciągnij pokrowiec mocniej do metalowej ramy.

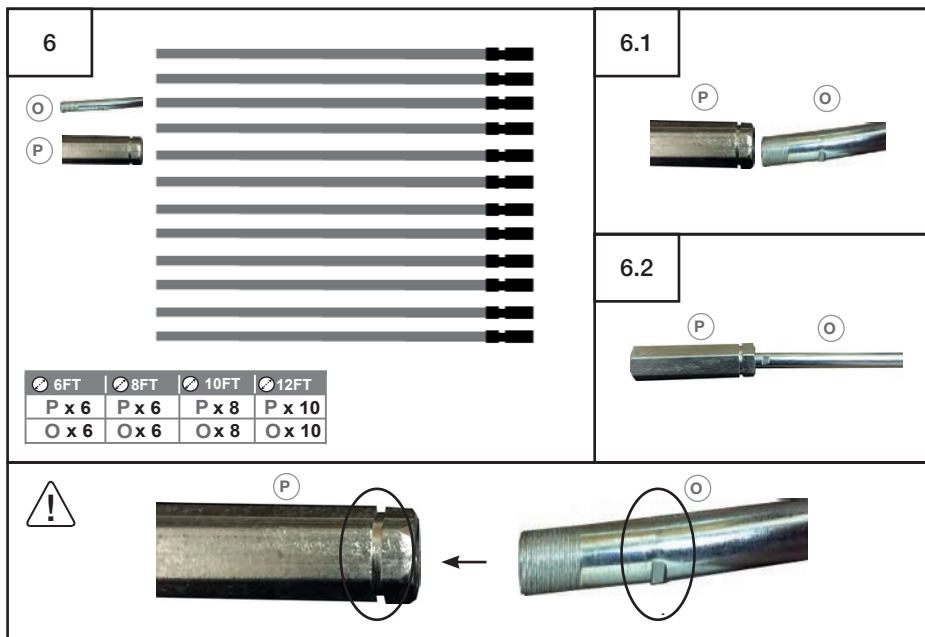

EN

Important:

Please note that Part O and Part P can only be tightened by following the image below. The end of Part O must have the gap & the end of Part P must have the pointed groove.

DE

Wichtig:

Sie können Teil O und Teil P nur wie gezeigt verbinden. Das Ende der Stahlstange (Teil O) muss einen spitzen Austritt haben und das Ende des Steckers (Teil P) muss eine Rinne haben.

CZ

Důležité:

Díl O a díl P můžete spojit pouze tak jako je na obrázku. Konec ocelové tyče (díl O) musí mít špičatý výstupek a konec konektoru (díl P) musí mít drážku.

SK

Dôležité:

Diel O a diel P môžete spojiť iba tak ako je na obrázku. Konec ocelevej tyče (diel O) musí mať špicatý výstupok a koniec konektora (diel P) musí mať drážku.

HU

Fontos:

Az O és a P részeket csak az ábra szerint csatlakoztathatja. Az acélrúd végének (O rész) hegyes kiemelkedéssel kell rendelkeznie és a csatlakozó végén (P rész) horonynak kell lennie.

PL

Ważne:

Część O i część P możesz połączyć tylko w taki sposób, jak pokazano na rysunku. Konec pręta stalowego (część O) powinien mieć ostry boleć oraz końcówka złącza (część P) powinna mieć rowek.

7

(N)



6FT	8FT	10FT	12FT
N x 1	N x 1	N x 1	N x 1

7.1

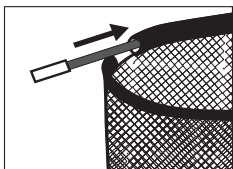

7.2

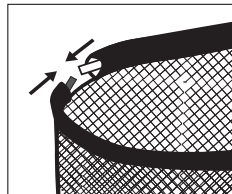

EN

Attention:

Connect half of the total quantity of steel wires together so you have two lengths of equal amounts.

Insert one through safety net from left to right of safety net. At this stage, it does not matter which end connector goes through first.

Now insert the other half through the opposite side of the safety net, this time making sure that the connector (end) that goes through first will be the opposite to the first one, in order that you can connect them together to make a complete circle.

DE

Warnung:

Verbinden Sie die Hälfte aller Stahlstangen miteinander, so dass sie zwei gleich lange Stangen haben.

Führen Sie eine Stange durch das Fangnetz. Für die erste Stange spielt es keine Rolle, durch welchen Stecker die Stange zuerst geführt wird.

Führen Sie nun die zweite Stange durch die andere Hälfte des Fangnetzes. Achten Sie beim Einfädeln der zweiten Stange darauf, dass der Stecker (Stangenende) nicht mit dem Stecker am Ende der anderen Stange übereinstimmt, damit sie zu einem vollständigen Kreis zusammengefügt werden können.

CZ

Upozornění:

Spojte polovinu celého množství ocelových tyčí dohromady tak že bude mít dvě stejně dlouhé tyče.

Jednu tyč provlečte ochrannou sítí. U první tyče nezáleží, kterým konektorem napřed budete tyčku provlékat.

Nyní provlečte druhou tyč druhou polovinou ochranné sítě. U provlékání druhé tyče si dejte pozor, konektor (konec tyče) nesmí být stejný jako konektor na konci druhé tyče, aby bylo možné je spojit dohromady a vytvořit tak úplný kruh.

SK

1. Upozornenie:

Spojte polovicu celého množstva ocelových tyčí dohromady tak, že bude mať dve rovnako dlhé tyče.

Jednu tyč prevlečte ochrannou sieťou. U prvej tyče nezáleží, ktorým konektorom napred budete tyčku prevliekať.

Teraz prevlečte druhú tyč druhou polovicou ochrannej siete. U prevliekania druhej tyče si dajte pozor, konektor (koniec tyče) nesmie byť rovnaký ako konektor na konci druhej tyče, aby ich bolo možné spojiť dohromady a vytvoriť tak úplný kruh.

HU

Figyelmeztetés:

Csatlakoztassa a teljes acélrudak mennyisége felét úgy, hogy két azonos hosszúságú rúdból álljanak.

Vezessék át az egyik rudat a védőhálón. Az első rúd nál nem számít, melyik csatlakozó halad át először a rúdon.

Most vezesse át a második rudat a védőháló másik felén. A második rúd átvezetésekor vigyázzon, hogy a csatlakozó (rúd vége) ne legyen azonos a második rúd végén található csatlakozóval, hogy összekapcsolhatóak legyenek, és így teljes kör alakuljon ki.

PL

Ostrzeżenie:

Połącz połowę całej ilości prętów stalowych razem w taki sposób, aby uzyskać dwie identycznie długie pręty.

Przeciągnij jeden pręt przez siatkę ochronną. W przypadku pierwszego pręta nie zależy, którym złączem naprzód będziesz pręt przeciągać.

Następnie przeciągnij drugi pręt przez drugą połowę sieci ochronnej. Podczas przeciągania drugiego pręta uważaj, złącze (końcówka pręta) nie może być takie same jak złącze tworzące końcówkę drugiego pręta, aby można było je połączyć razem i utworzyć całe koło.



EN

Remarks:

Please make sure that the connector for 1pc of the long steel wires is at least 2-3 thread out. Now put the other end of the long steel wire connector in and tighten it.

Tighten the connector by hand or via a spanner to make sure the steel wires do not come apart.

Warning:

This step is very important as if the Steel Wires is not tighten, it will be high risk for injury!

SK

Poznámka:

Uistite sa, že konektor je pri spájaní s ocelovou tyčou aspoň 2x – 3x zatočený. Teraz vezmite ďalší konektor spojený s ocelovou tyčou a utiahnite ho.

Konektory utiahnite rukou alebo pomocou kľúča a uistite sa tak, že sa ocelové tyčky nemôžu rozdeliť.

Varovanie:

Tento krok je veľmi dôležitý, pokiaľ nie sú ocelové tyče dostatočne utiahnuté, môže dôjsť k zraneniu!

DE

Hinweis:

Stellen Sie sicher, dass der Stecker beim Anschließen an die Stahlstange mindestens 2 - 3-mal verdreht ist. Nehmen Sie nun den anderen mit der Stahlstange verbundenen Stecker und ziehen Sie ihn fest. Ziehen Sie die Stecker von Hand oder mit einem Schraubenschlüssel fest, um sicherzustellen, dass die Stahlstangen nicht locker werden können.

Warnung:

Dieser Schritt ist sehr wichtig, wenn die Stahlstangen nicht fest genug angezogen sind, kann dies zu Verletzungen führen!

HU

Megjegyzés:

Ügyeljen arra, hogy a csatlakozó legalább 2x - 3x el legyen fordítva, amikor az acélrúdhöz csatlakozik. Most vegye kézbe az acélrúdhöz csatlakoztatott másik csatlakozót és húzza azt meg. A csatlakozásokat húzza meg kézzel vagy csavarkulccsal és győződjön meg arról, hogy az acélrudak nem válhatnak le.

Figyelmeztetés:

Ez a lépés nagyon fontos, mivel ha az acélrudak nincsenek eléggé meghúzva, sérülést okozhatnak!

CZ

Poznámka:

Ujistěte se, že konektor je při spojování s ocelovou tyčí alespoň 2x - 3x zatočen. Nyní vezměte další konektor spojený s ocelovou tyčí a utáhněte jej.

Konektory utáhněte rukou nebo pomocí klíče a ujistěte se tak, že se ocelové tyčky nemohou rozdělit.

Varování:

Tento krok je velmi důležitý, pokud nejsou ocelové tyče dostatečně utaženy, může dojít k zranění!

PL

Uwaga:

Upewnij się, że złącze jest podczas łączenia z prętem stalowym przynajmniej 2x – 3x zakręcone. Teraz weź następnie złącze połączone z prętem stalowym i dokręć go. Złącza dokręć ręką lub za pomocą klucza i upewnij się, że pręty stalowe nie mogą się rozłączyć.

Ostrzeżenie:

Ten krok jest bardzo ważny, jeśli stalowe pręty nie zostaną wystarczająco dokręcone, może dojść do obrażeń!

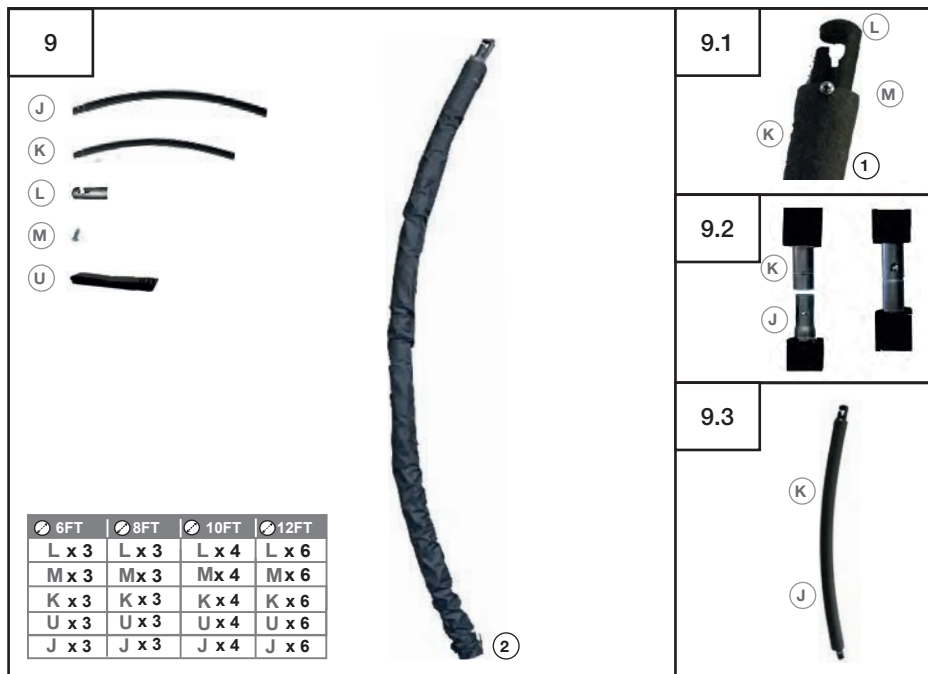

EN

Attention:

- ① Entrance of the part L should be outward.
- ② Take the Sleeves (part U) and cover the safety pole (part K and part J).

DE

Warnung:

- ① Die Einführung für die Kunststoffkappe (Teil L) sollte sich außen links befinden.
- ② Nehmen Sie die Schaumrohre (Teil U) und fädeln Sie sie auf die mittlere und untere Stange des Fangnetzes (Teil J und Teil K).

CZ

Upozornění:

- ① Vstup plastové čepičky (díl L) má být na vnější levé straně.
- ② Vezměte návleky (díl U) a navlečte je na střední a dolní tyč pro bezpečnostní síť (díl J a díl K).

SK

1. Upozornenie:

- ① Vstup plastovej čiapky (diel L) má byť na vonkajšej ľavej strane.
- ② Vezmite návleky (diel U) a navlečte ich na strednú a dolnú tyč pre bezpečnostnú sieť (diel J a diel K).

HU

Figyelmeztetés:

- ① A műanyag kupak bemenetének (L rész) a külső bal oldalon kell lennie.
- ② Vegye le a hüvelyeket (U rész), és húzza rá azokat a középső és alsó biztonsági hálórúdakra (J és K részek).

PL

Ostrzeżenie:

- ① Wlot plastikowej nasadki (część L) powinien znajdować się po lewej stronie na zewnątrz.
- ② Weź osłony (część U) i załóż je na środkowy i dolny pręt do sieci bezpieczeństwa (część K i część K).



EN

- ① Tighten the screws and nuts.
- ② Check the entrance of part L again, and make sure it is outward.

DE

- ① Ziehen Sie die Schrauben und Muttern fest.
- ② Überprüfen Sie erneut die Einführungen der Kappen (Teil L), das sich diese außen links befinden.

CZ

- ① Utáhněte šrouby a matice.
- ② Znovu zkontrolujte vstup plastové čepičky (díl L), že je na vnější levé straně.

SK

- ① Utiahnite skrutky a matice.
- ② Znovu skontrolujte vstup plastovej čiapočky (diel L), že je na vonkajšej ľavej strane.

HU

- ① Húzza meg a csavarokat és az anyákat.
- ② Ismétellen ellenőrizze, hogy a műanyag kupakok bemene- te (L rész) a külső bal oldalon kell lennie.

PL

- ① Dokręć śruby i nakrętki.
- ② Ponownie sprawdź wlot plastikowej nasadki (część L), jeśli znajduje się po lewej stronie.

11

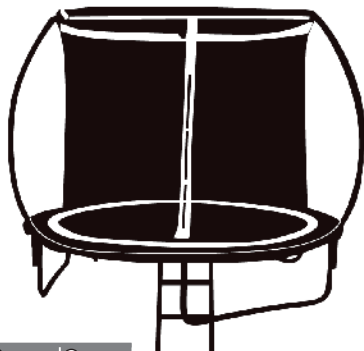

6FT	8FT	10FT	12FT
T x 1	T x 1	T x 1	T x 1

11.1

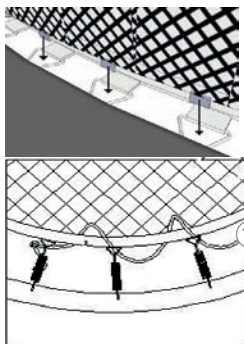

EN

1. Make sure all of the tubes are connected and locked in.
2. Repeat the above mentioned step and insert steel wires to the other plastic caps.
3. Now weave the rope in and out of the safety net whilst weaving also in and out of the jumping mat hooks that the springs attach to.

DE

1. Stellen Sie sicher, dass alle Stangen angeschlossen und gesichert sind.
2. Wiederholen Sie den Schritt oben und bringen Sie die restlichen Stahlstangen an.
3. Fädeln Sie nun die Schnur wie gezeigt ein. Führen Sie die Schnur durch das Fangnetz herein und heraus, während Sie gleichzeitig die Haken der Sprungfläche einfädeln, welche mit den Federn befestigt sind.

CZ

1. Ujistěte se, že všechny tyče jsou spojeny a zajištěny.
2. Zopakujte výše uvedený krok a připevněte zbylé ocelové tyče.
3. Nyní provlečte provázek tak jako je na obrázku. Provázek vedte ochrannou síť dovnitř a ven zatímco provlékáte zároveň dovnitř a ven i háčky skákací plochy, které jsou připevněny pružinami.

SK

1. Uistite sa, že všetky tyče sú spojené a zaistené.
2. Zopakujte vyššie uvedený krok a pripevnite zvyšné oceľové tyče.
3. Teraz prevlečte povrázok tak ako je na obrázku. Povrázok vedte ochrannou sieťou dovnútra a von zatiaľ čo prevliekate zároveň dovnútra a von aj háčiky skákacej plochy, ktoré sú pripevnené pružinami.

HU

1. Győződjön meg arról, hogy az összes rudat csatlakoztatták és rögzítették.
2. Ismétlje meg a fenti lépést a fennmaradó acélrudak rögzítéséhez.
3. Most kösse be a kötélدارobot az ábra szerint. Vezesse a kötélدارobot a védőhálón keresztül befelé és kifelé, miközben átvezetik az ugráló felület kampóit is befelé és kifelé, amelyek rugókkal rögzítettek.

PL

1. Upewnij się, jeśli są wszystkie pręty wzajemnie połączone i zabezpieczone.
2. Powtórz powyższą procedurę i przymocuj pozostałe pręty.
3. Teraz przeciągnij sznurek tak, jak widać na rysunku. Sznurek prowadź siecią ochronną do środka, jak i na zewnątrz, podczas gdy zarówno do środka i na zewnątrz przeciągasz haczyki powierzchni do skakania, które są przymocowane sprężynami.

۲۱

