



- FCP815X E0
- FCP602X E0
- FCP602X E0C
- FCP602X E0E
- FCXP825X E0
- FCXP645X E0
- FCP825XL E0
- FCS600X WIFI
- FCT600N WIFI
- FCXP645X E0/E
- FCXP825X E0/E
- FCP602X E0/E
- FCP602X E0C/E
- FCP602X E0E/E
- FCP815X E0/E
- FCP825XL E0/E
- FCS200X WIFI
- FCT615X WIFI
- FCXT600X WIFI
- FCT612X WIFI
- FCT825XL WIFI
- FCT615XNF WIFI

## **POKYNY PRE POUŽÍVATEĽA**

RÚRY

SK

---

## Bezpečnostné pokyny

---

- Počas varenia môže vo vnútornom priestore rúry alebo na skle dvierok dochádzať ku kondenzácii vlhkosti. Jedná sa o normálny stav. Ak chcete tento efekt obmedziť, počkajte po zapnutí napájania 10- 15 minút, kým vložíte jedlo do rúry. Kondenzácia v každom prípade zmizne, hneď ako rúra dosiahne teplotu varenia.
- Varte zeleninu v nádobe s pokrývkou.
- Nenechávajte jedlo vo vnútri rúry po uvarení dlhšie ako 15- 20 minút.
- UPOZORNENIE: Spotrebič a jeho prístupné časti sa počas použitia zahrievajú. Nedotýkajte sa ohrevných prvkov.
- UPOZORNENIE: prístupné časti sa môžu pri používaní rúry zahriať. Deti musíte udržiavať v bezpečnej vzdialenosti od rúry.
- Tento spotrebič môžu používať deti staršie ako 8 rokov a osoby so zníženými fyzickými, sensorickými alebo mentálnymi schopnosťami alebo bez dostatočných skúseností, pokiaľ sú pod dozorom a boli poučené o použití spotrebiča a možnom riziku.
- Nedovoľte deťom, aby sa hrali so spotrebičom.
- Čistenie a údržbu nesmú vykonávať deti bez dozoru.
- Počas použitia sa spotrebič zahrieva. Nedotýkajte sa ohrevných prvkov vo vnútri rúry. UPOZORNENIE: Prístupné časti môžu byť počas prevádzky horúce. Udržujte deti mimo dosahu rúry.
- Nepoužívajte drsné čističe ani ostré kovové predmety na čistenie skla dvierok rúry, lebo môžete poškrabať povrch.
- Vypnite rúru pred odobratím ochrany a po vyčistení nasadte ochranu v súlade s pokynmi.
- Používajte iba tepelnú sondu odporúčanú pre túto rúru.
- Na čistenie nepoužívajte vysokotlakové parné čističe.
- Pripojte zástrčku k prírodnému káblu, ktorý je schopný vydržať napätie, prúd a záťaž uvedené na štítku a ktorý je zaopatrený uzemňovacím kontaktom. Zásuvka musí byť vhodná pre zaťaženie uvedené na štítku a musí mať zapojený a funkčný uzemňovací kontakt. Uzemňovací vodič má žltozelenú farbu. Túto operáciu by mal vykonávať odborník s vhodnou kvalifikáciou.

- V prípade, že zástrčka spotrebiča nepasuje do zásuvky, požiadajte kvalifikovaného elektrikára, aby zásuvku nahradil iným vhodným typom. Zástrčka aj zásuvka musia zodpovedať platným normám v krajine inštalácie. Pripojenie k napájaciemu zdroju môžete vykonať tak, že medzi spotrebičom a zdrojom energie, ktorý zvládne maximálnu pripojenú záťaž a ktorý je v súlade s existujúcimi právnymi predpismi, je umiestnený omnipolárny vypínač. Žltozelený uzemňovací kábel by nemal byť prerušený vypínačom. Zásuvka alebo omnipolárny vypínač používaný na pripojenie by mal byť pri inštalácii spotrebiča ľahko prístupný.
- Odpojenie môžete zaistiť prístupnou zástrčkou alebo začlenením spínača v pevnom zapojení v súlade s pravidlami elektroinštalácie.
  - Pokiaľ je prírodný kábel poškodený, musí byť nahradený káblom alebo špeciálnym zväzkom, ktorý je k dispozícii od výrobcu. Prípadne sa obráťte na zákaznícky servis.
  - Typ prírodného kábla musí byť H05V2V2-F.
  - Nedodržanie vyššie uvedených pokynov môže ohroziť bezpečnosť spotrebiča a môžete stratiť záruku.
  - Pred čistením odstráňte väčšie nečistoty, alebo rozliate kvapaliny.
  - Počas procesu pyrolytického čistenia sa môžu povrchy zahriať viac, ako je obvyklé, preto je potrebné deti udržiavať v bezpečnej vzdialenosti.
  - Spotrebič nesmie byť inštalovaný za ozdobnými dvierkami, aby nedošlo k prehriatiu.
  - Keď umiestnite poličku vo vnútri, uistite sa, že záležka smeruje hore a dozadu do komory. Polička musí byť zasunutá celkom do komory.
  - VAROVANIE: Neobkladajte steny rúry alobalom ani jednorazovými ochrannými produktmi, ktoré môžete kúpiť v obchodoch. Hliníková fólia alebo akákoľvek iná ochrana spôsobuje v priamom kontakte so smaltovaným povrchom riziko roztavenia alebo poškodenia smaltovaného povrchu vo vnútri rúry.
  - VAROVANIE: V žiadnom prípade neodstraňujte tesnenie dvierok rúry.
  - Pre používanie spotrebiča pri menovitých frekvenciách nie sú potrebné žiadne ďalšie úkony ani nastavovania.

Základné pokyny

## 4

- 1.1 Bezpečnostné upozornenia
- 1.2 Elektrická bezpečnosť
- 1.3 Odporúčania
- 1.4 Inštalácia
- 1.5 Likvidácia odpadu
- 1.6 Vyhlásenie o zhode

Popis spotrebiča

## 5

- 2.1 Prehľad
- 2.2 Príslušenstvo
- 2.3 Prvé použitie

Použitie rúry na pečenie

## 6

- 3.1 Popis displeja
- 3.2 Režimy pečenia

Čistenie spotrebiča a údržba

## 8

- 4.1 Základné poznámky o čistení
- 4.2 Pyrolýza
- 4.3 Údržba
  - Vybratie a čistenie drôtených úrovňí roštov
  - Demontáž a čistenie bočníc
  - Demontáž skla rúry
  - Demontáž a čistenie sklenených dvierok

Odstránenie problémov

## 10

- 5.1 Často kladené otázky

# 1. Základné pokyny

Ďakujeme Vám, že ste si zvolili jeden z našich výrobkov. Pre dosiahnutie najlepších výsledkov s rúrou by ste si mali pozorne prečítať tento návod a uschovať ho pre ďalšie použitie. Pred inštaláciou rúry si zapíšte výrobné číslo, aby ste ho mohli poskytnúť pracovníkom zákazníckeho oddelenia v prípade potreby opravy. Po vybratí rúry z obalu skontrolujte, či nedošlo počas prepravy k jej poškodeniu. Ak máte pochybnosti, rúru nepoužívajte a požiadajte kvalifikovaného technika o radu. Uchovávajte všetok obalový materiál (plastové vrecká, polystyrén, klnice) mimo dosahu detí. Pri prvom zapnutí rúry môžete cítiť zápach dymu, ktorý je spôsobený prvým ohrevom lepidla na izolačných platniach v rúre. To je úplne normálne, a pokiaľ k tomu dôjde, je potrebné počkať, pokiaľ sa dym rozptýli, a až potom vložiť do rúry pokrm. Výrobca nenesie žiadnu zodpovednosť v prípadoch, ak nebudú dodržané pokyny obsiahnuté v tomto dokumente.

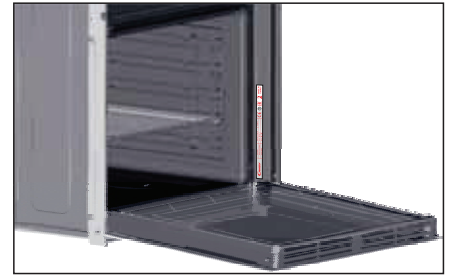

**POZNÁMKA:** Funkcia, vlastnosti a doplnky rúry uvádzané v tomto návode sa budú líšiť v závislosti od modelu, ktorý ste si zakúpili.

## 1.1 Bezpečnostné upozornenia

Používajte rúru iba na určený účel, ktorým je príprava pokynov; akékoľvek iné použitie, napríklad ako zdroj tepla, je považované za nevhodné a preto nebezpečné. Výrobca nemôže niesť zodpovednosť za prípadné škody vzniknuté nesprávnym či nevhodným používaním.

Použitie akéhokoľvek elektrického spotrebiča predpokladá dodržiavanie niektorých základných pravidiel:

- Pri odpájaní zástrčky od sieťovej zásuvky neťahajte za napájací kábel;
- Nedotýkajte sa spotrebiča mokrymi alebo vlhkými rukami;
- Neodporúčame použitie adaptérov, viacnásobných zásuviek a predlžovacích káblov;
- V prípade poruchy a/alebo nesprávnej činnosti spotrebiča vypnite a nemanipulujte s ním.

## 1.2 Elektrická bezpečnosť

### PRIPOJENIE K ELEKTRICKEJ SIETI MUSÍ VYKONAŤ KVALIFIKOVANÝ ELEKTRIKÁR.

Napájanie, ku ktorému je pripojená rúra, musí zodpovedať platným zákonom danej krajiny inštalácie.

Výrobca nenesie žiadnu zodpovednosť za poškodenia spôsobené nedodržaním týchto pokynov. Rúra musí byť pripojená k elektrickej sieti s uzemnenou sieťovou zásuvkou v stene alebo odpájacíemu zariadeniu, v závislosti na platnom zákone krajiny inštalácie. Elektrické napájanie musí byť chránené vhodnou poisťkou a použité káble musia mať prierez, ktorý zodpovedá napájaniu rúry.

### PRIPOJENIE K ELEKTRICKEJ SIETI

Rúra je dodávaná s napájacím káblom, ktorý by mal byť pripojený iba k elektrickému zdroju s 220 – 240 V AC 50 Hz medzi fázami alebo medzi fázou a nulovým vodičom. Pred pripojením rúry k elektrickej sieti je dôležité skontrolovať:

- Napájacie napätie uvedené na voltmetri;
- Nastavenie ističa.

Uzemňovací vodič pripojený k uzemňovaciemu konektoru rúry musí byť pripojený k uzemňovaciemu konektoru napájania.

### VAROVANIE

Pred pripojením rúry k elektrickej sieti požiadajte kvalifikovaného elektrikára o kontrolu kvality uzemňovacieho pripojenia. Výrobca nenesie žiadnu zodpovednosť za nehody alebo iné problémy spôsobené nesprávnym pripojením rúry k uzemňovaciemu konektoru alebo k uzemneniu s nesprávnou kontinuitou.

**POZNÁMKA:** Pretože rúra môže vyžadovať údržbu, je vhodné mať k dispozícii ďalšiu elektrickú zásuvku, ku ktorej môžete rúru pripojiť po vybratí z priestoru, v ktorom je nainštalovaná. Napájací kábel môže byť nahradený iba servisným technikom alebo technikom s rovnocennou kvalifikáciou.

## 1.3 Odporúčania

Po každom použití rúry pomôže minimálne vyčistenie udržať rúru v dokonalej čistote.

Neobkladajte steny rúry hliníkovou fóliou alebo jednorazovou ochranou dostupnou v špecializovaných predajniach.

Pri hliníkovej fólii alebo akejkoľvek inej ochrane hrozí pri priamom kontakte s horúcim smaltom riziko tavenia a poškodenia vnútorného

smaltu. Aby sa zabránilo nadmernému znečisteniu rúry a výsledným silným dymovým zápachom, odporúčame nepoužívať rúru pri veľmi vysokých teplotách. Je lepšie predĺžiť čas pečenia a mierne znížiť teplotu. Okrem príslušenstva dodávaného s rúrou odporúčame používať iba nádoby a formy na pečenie odolné proti veľmi vysokým teplotám.

## 1.4 Inštalácia

Výrobca nemá žiadnu povinnosť vykonávať inštaláciu. Pokiaľ je požadovaná pomoc výrobcu na opravu škôd spôsobených nesprávnou inštaláciou, na takúto pomoc sa nevzťahuje záruka. Je potrebné dodržať pokyny na inštaláciu, ktoré sú určené pre odborné vyškolенých pracovníkov. Nesprávna inštalácia môže spôsobiť ujmu alebo poranenie na osobách, zvieratách alebo veciach. Výrobca nemôže byť za takéto

škody alebo poranenia zodpovedný.

Rúra môže byť umiestnená vo výške v stĺpci alebo pod pracovnou plochou. Pred pripojením je potrebné zaistiť dobré vetranie v priestore pre rúru, ktoré umožní správnu cirkuláciu čerstvého vzduchu potrebného pre chladenie a ochranu vnútorných častí. Na základe typu pripojenia vytvorte otvory opísané na predposlednej strane.

## 1.5 Likvidácia odpadu a ochrana životného prostredia



Tento spotrebič je označený v súlade s európskou smernicou 2012/19/EÚ o odpade z elektrického a elektronického zariadenia (OEEZ). OEEZ obsahuje ako škodlivé látky (ktoré môžu vyvolať nepriaznivý vplyv na životné prostredie), tak aj suroviny (ktoré môžete opakovanne využiť). Je potrebné špeciálne zaobchádzanie s OEEZ, aby sa všetky odpady likvidovali správne a bolo možné recyklovať všetky materiály. Jednotlivci môžu hrať významnú úlohu pri zaistovaní toho, aby sa s OEEZ nestal ekologický problém; je nevyhnutné dodržiavať niektoré základné pravidlá:

- So starými elektrickými a elektronickými zariadeniami sa nesmie zaobchádzať ako s domácim odpadom;
- OEEZ odovzdávajte na príslušné zberné miesta riadené mestskými úradmi alebo registrovanými spoločnosťami.

Vo viacerých štátoch je využívaný systém domáceho odberu veľkých

OEEZ od zákazníka. Keď kupujete nový spotrebič, môžete starý vrátiť predajcovi, ktorý ho musí zadarmo odobrať na princípe kus za kus, pokiaľ ide o zariadenie zodpovedajúceho typu, ktoré má rovnaké funkcie ako dodávané zariadenie.

### ŠETRNOŠŤ A OHĽADUPLNOSŤ K ŽIVOTNÉMU PROSTREDIU

Kedykoľvek je to možné, vyhňte sa predhriatiu rúry a vždy sa ju snažte naplniť. Otvárajte dverka rúry čo najmenej, pretože pri každom otvorení uniká teplo z dutiny. Pre výrazný úsporu energie vypnite rúru 5 až 10 minút pred plánovaným koncom pečenia a využite zostatkové teplo, ktoré rúra naďalej generuje. Udržiavajte tesnenie v čistote, aby nedochádzalo k unikaniu tepla z rúry. Ak máte hodinovú tarifu, program „Oneskorené pečenie“ vplyva na úsporu energie presunutím času prípravy na zvýhodnenú sadzbu za elektrinu.

## 1.6 Vyhlásenie o zhode

Časti tohto spotrebiča, ktoré môžu prichádzať do kontaktu s potravinami, sú v zhode s ustanoveniami smernice EHS 89/109. Umiestnením symbolu **CE** na tento spotrebič deklarujeme na vlastnú zodpovednosť zhodu so všetkými požiadavkami EÚ, ktoré sa týkajú bezpečnosti, zdravia a životného prostredia, ktoré sú zakotvené v

legislatíve a týkajú sa daného produktu.

Týmto spôsobom spoločnosť Candy Hoover vyhlasuje, že tento spotrebič označený **CE** je v súlade so základnými požiadavkami smernice 2014/53/EÚ.

## 2. Popis spotrebiča

### 2.1 Prehľad

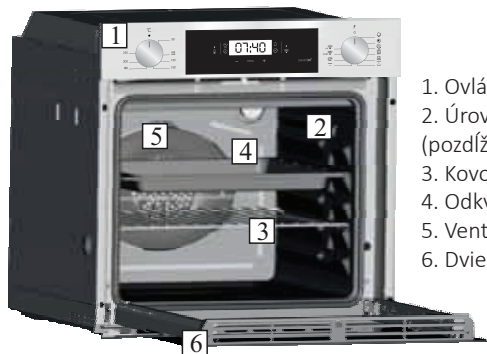

1. Ovládací panel
2. Úrovne zasunutia (pozdĺžny drôtený rošt, ak je súčasťou dodávky)
3. Kovový rošt
4. Odkvapkávací plech
5. Ventilátor (za oceľovou platňou)
6. Dvierka spotrebiča

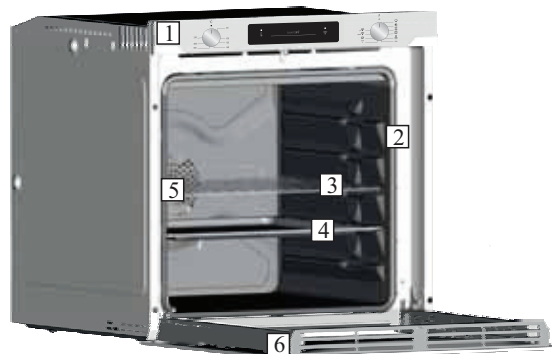

### 2.2 Príslušenstvo

#### 1 Kovový rošt



Slúži na umiestnenie plechov na pečenie a foriem.

#### 3 Bočné kovové držiaky



Bočné kovové držiaky, ak sú súčasťou balenia.

#### 2 Odkvapkávací plech



Zachytáva zvyšky, ktoré padajú počas pečenia pokrmov na rošte.

### 2.3 Prvé použitie

#### PRVÉ ČISTENIE

Vyčistite rúru pred prvým použitím. Utrite vonkajší povrch rúry vlhkou utierkou. Príslušenstvo a vnútro rúry utrite roztokom horúcej vody a prostriedku na umývanie riadu. Nastavte prázdnu rúru na maximálnu teplotu a nechajte zapnutú približne 1 hodinu, týmto odstránite zvyšky pachov z výroby.

## 3. Použitie rúry na pečenie

### 3.1 Popis displeja

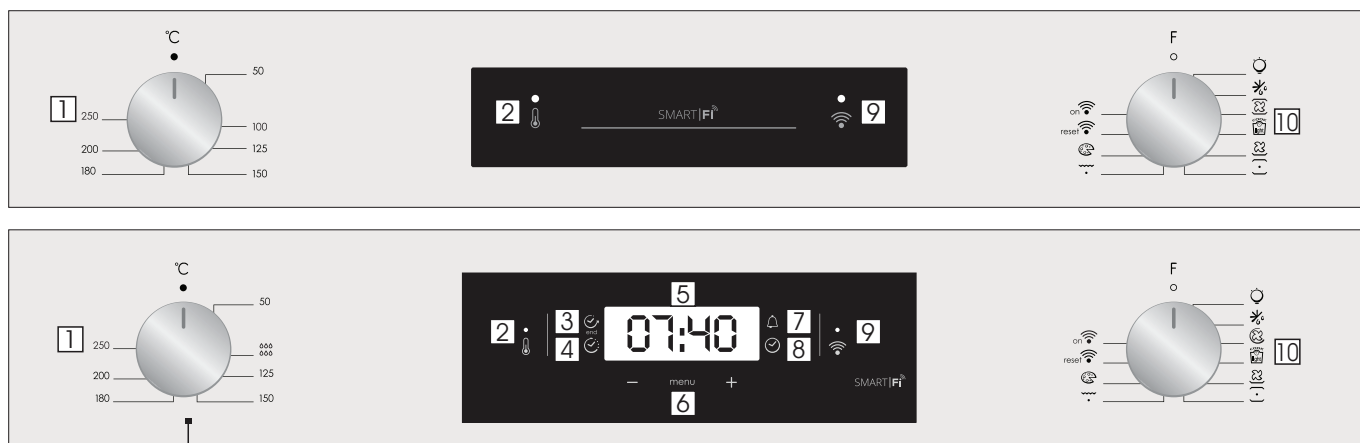



1. Ovládač termostatu
2. Kontrolka termostatu
3. Koniec pečenia
4. Čas pečenia
5. Zobrazenie teploty alebo hodín
6. Ovládacie prvky pre nastavenie LCD displeja
7. Minúty
8. Nastavenie hodín
9. Signál WiFi
10. Ovládač funkcií

**VAROVANIE:** Prvým krokom po inštalácii alebo po výpadku elektrickej energie je nastavenie správneho času (v prípade výpadku elektrickej energie bliká na displeji 12:00). Zároveň bliká kontrolka vpravo dole (☺).

- Pomocou tlačidiel „-“ a „+“ nastavte čas.
- Stačte tlačidlo Menu alebo počkajte 5 sekúnd, potom budú hodiny nastavené.

**UPOZORNENIE:** Rúra bude fungovať len za predpokladu, že sú nastavené hodiny.

FUNKCIA	SPÔSOB AKTIVÁCIE	SPÔSOB DEAKTIVÁCIE	ČO TO ROBÍ	VÝHODY
<b>DETSKÁ POISTKA</b>	<ul style="list-style-type: none"> <li>• Funkcia „Detská poistka“ sa aktivuje stlačením tlačidla Nastaviť a (+) aspoň na 5 sekúnd. Od tohto okamihu sú všetky ostatné funkcie uzamknuté a na displeji sa bude v 3 sekundovom intervale striedavo zobrazovať text STOP a prednastavený čas.</li> </ul>	<ul style="list-style-type: none"> <li>• Funkcia „Detská poistka“ sa aktivuje stlačením tlačidla Nastaviť (+) aspoň na 5 sekúnd. Od tohto okamihu sú všetky znovu voliteľné.</li> </ul>		
<b>MINÚTKA</b> 	<ul style="list-style-type: none"> <li>• Stlačte stredové tlačidlo 3 krát.</li> <li>• Stlačením tlačidla „-“ a „+“ nastavte požadovaný čas.</li> <li>• Uvoľnite všetky tlačidlá.</li> </ul>	<ul style="list-style-type: none"> <li>• Keď uplynie nastavený čas, ozve sa zvuková signalizácia. Tento zvukový signál sám prestane znieť, môžete ho však zastaviť ihneď stlačením akéhokoľvek tlačidla.</li> </ul>	<ul style="list-style-type: none"> <li>• Zvukový signál na konci nastaveného času. Počas procesu, na displeji sa zobrazí zostávajúci čas.</li> </ul>	<ul style="list-style-type: none"> <li>• Umožňuje použiť rúru ako minútku (môže byť aktívny buď počas prevádzky rúry alebo samostatne (počas prevádzky rúry).</li> </ul>
<b>ČAS PEČENIA</b> 	<ul style="list-style-type: none"> <li>• Ovládačom funkcií rúry vyberte funkciu pre úpravu pokrmov a ovládačom termostatu nastavte teplotu.</li> <li>• Stlačte stredové tlačidlo 1 krát.</li> <li>• Stlačením tlačidla „-“ alebo „+“ nastavte požadovanú dĺžku pečenia.</li> <li>• Uvoľnite všetky tlačidlá.</li> <li>• Nastavte funkciu pečenia pomocou ovládača rúry.</li> </ul> <p><b>POZNÁMKA:</b> Keď je rúra vypnutá alebo svieti žiarovka, funkcia plánovania času pečenia nebude fungovať.</p>	<ul style="list-style-type: none"> <li>• Keď nastavený čas uplynie, rúra sa automaticky vypne. Pokiaľ by ste chceli zastaviť pečenie skôr, vypnite funkciu ovládačom na 0, alebo nastavený čas vynulujte na 0:00 (stlačte SELECT a tlačidlá „-“, „+“).</li> </ul>	<ul style="list-style-type: none"> <li>• Umožňuje nastavenie času pečenia, ktorý je potrebný pre vybrané recepty.</li> <li>• Ak chcete skontrolovať, aký je zostatkový čas pečenia, stlačte tlačidlo SELECT 2 krát.</li> <li>• Pokiaľ chcete zmeniť prednastavený čas, stlačte tlačidlo SELECT a „-“, „+“.</li> </ul>	<ul style="list-style-type: none"> <li>• Na konci programu sa ozve 3 krát zvukový signál a na displeji sa zobrazí text „Koniec“. Prepnite ovládač funkcií do polohy „0“, aby ste sa vrátili k funkcii hodín.</li> </ul>
<b>KONIEC PEČENIA</b> 	<ul style="list-style-type: none"> <li>• Ovládačom funkcií rúry vyberte funkciu na úpravu pokrmov a ovládačom termostatu nastavte teplotu.</li> <li>• Stlačte stredové tlačidlo 2 krát.</li> <li>• Stlačením tlačidla „-“ a „+“ nastavte čas, kedy chcete rúru na vypnúť.</li> <li>• Uvoľnite tlačidlá.</li> <li>• Nastavte funkciu pečenia pomocou ovládača rúry.</li> </ul> <p><b>POZNÁMKA:</b> Keď je rúra vypnutá alebo svieti žiarovka, funkcia plánovania času pečenia nebude fungovať.</p>	<ul style="list-style-type: none"> <li>• V stanovenom čase sa rúra vypne. Ak chcete vypnúť rúru manuálne, urobte to ovládačom funkcií, ktorý presuniete na polohu 0.</li> </ul>	<ul style="list-style-type: none"> <li>• Umožňuje nastavenie konca pečenia.</li> <li>• Ak chcete skontrolovať nastavený čas stlačte stredové tlačidlo 3 krát.</li> <li>• Pokiaľ chcete zmeniť nastavenie času stlačte tlačidlo SELECT a „-“, „+“.</li> </ul>	<ul style="list-style-type: none"> <li>• Táto funkcia sa obvykle používa s funkciou „času pečenia“. Napríklad pokiaľ jedlo má byť hotové za 45 minút a musí byť pripravené o 12:30, vyberte požadovanú funkciu, nastavte čas pečenia na 45 minút a koniec času pečenia o 12:30. Na konci nastaveného času pečenia, bude rúra automaticky vypnutá a zvukový signál bude znieť.</li> </ul>



## FUNKCIA WIFI

Všetky podrobnosti týkajúce sa prepojenia medzi aplikáciou a produktom nájdete v rýchlom štarte.

Rýchly štart je k dispozícii na: [go.candy-group.com/candy-ov](http://go.candy-group.com/candy-ov)

Wi Fi má dve rôzne polohy na voliči spotrebiča:

• **on Wi-Fi:** Wi Fi sa zapne len vtedy, ak je rúra už zaregistrovaná vo vašom zariadení. V tejto polohe bude rúra ovládaná len diaľkovým ovládaním.

• **reset Wi-Fi:** Ak ponecháte volič na WiFi reset po dobu 30 sekúnd, zapne sa funkcia Bluetooth a v priebehu 5 minút budete môcť zaregistrovať rúru do svojho zariadenia. Ak je registrácia úspešná, rúra bude ovládaná diaľkovo a rozsvieti sa ikona Wi Fi. Ak registrácia nie je úspešná, funkcia Wi Fi sa vypne a rúra sa resetuje.

Ak chcete pokračovať novou registráciou, musí byť volič programu otočený z polohy WiFi reset a otočený späť.

**Poznámka:** Pred spustením registrácie nainštalujte aplikáciu do svojho zariadenia.

**Poznámka:** Zariadenie v ktorom je nainštalovaná aplikácia musí mať aktivovanú funkciu Bluetooth.

**Poznámka:** V prípade oboch pozícií Wi Fi nebudú fungovať dotykové tlačidlá.

**Poznámka:** Je dôležité zabezpečiť dobrú intenzitu signálu Wi-Fi medzi domácim routerom a spotrebičom. Keď sa rúra pokúša pripojiť k routeru, začne blikať ikona s tým, že na 3 sekundy sa rozsvieti a na 1 sekundu zhasne, keď je spotrebič už pripojený, ikona sa rozsvieti.



### CANDY SIMPLY-FI:

Pre podrobnejšie informácie o SPÔSOBE PRIPOJENIA vášho simply-Fi spotrebiča a SPÔSOBE POUŽITIA najlepším spôsobom navštívte stránku: <http://www.candysimplyfi.com>

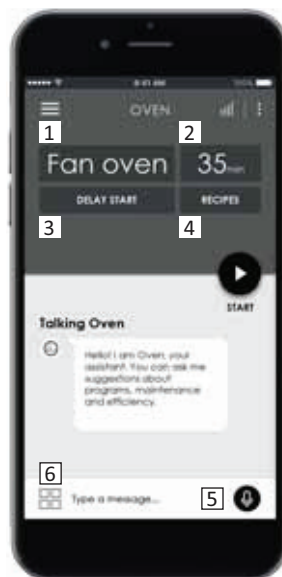

1. Voľba programu / 2. Trvanie programu / 3. Nastavenie začiatku pečenia / 4. Voľba špecializovaných receptov / 5. Offline a hlasový asistent / 6. Tipy, odporúčania a online návod na obsluhu

## 3.2 Režimy pečenia

Ovládač funkcií	Prednastavená teplota v °C	Funkcie (v závislosti od modelu)
		<b>OSVETLENIE:</b> Služi pre zapnutie osvetlenia rúry na pečenie.
		<b>ROZMRAZOVANIE:</b> Po nastavení ovládača funkcií do tejto polohy rozptýľuje ventilátor vzduch izbovej teploty okolo zmrazeného pokrmu. Vďaka tomu dôjde k rozmrazeniu pokrmu počas niekoľkých minút a zároveň zostane zachovaný obsah proteínov.
	180	<b>PEČENIE S VENTILÁTOROM:</b> Tento režim odporúčame pre hydinu, pečivo, ryby a zeleninu. Teplo prestupuje do pokrmu lepšie a skrúti sa čas pečenia aj predhrevu. Môžete súčasne piecť rôzne pokrmy alebo bez rovnakého spôsobu prípravy na jednej alebo viacerých úrovniach. Tento spôsob pečenia ponúka rovnomernú distribúciu tepla a nemiešajú sa vône. Pri súčasnom pečení viacerých pokrmov pridajte ďalších približne 10 minút.
	190	Funkcia „ <b>COOK LIGHT</b> “ Vám umožňuje zdravšiu prípravu pokrmov vďaka zníženiu množstva tuku alebo oleja. Využitím grilu a ventilátora v kombinácii s pulzujúcim cyklom vzduchu zostane zachovaný obsah vlhkosti v pokrme, povrch bude grilovaný za kratší čas bez negatívneho vplyvu na chuť. Je vhodná hlavne na pečenie mäsa, zeleniny a omeliet. Cyklus pulzného vzduchu udržiava vlhkosť v rúre a v pokrme, čo zachováva nutričné hodnoty a zaisťuje rýchly a rovnomerný proces prípravy. Vyskúšajte všetky vaše recepty a znížte bežne používané množstvo dresingu a zažite ľahkosť tejto novej funkcie!
	210	<b>DOLNÉ OHREVNÉ TELESO + VENTILÁTOR:</b> V prevádzke je dolné ohrevné teleso spolu s ventilátorom, ktorý rozptýľuje vzduch vo vnútri rúry. Tento spôsob je ideálny na pečenie šťavnatých ovocných koláčov, tort, slaných koláčov (fr. quiches) a paštét. Bráni vysušeniu pokrmu a napomáha kysnutiu cesta, chleba a ďalších pokrmov pečených na spodnej úrovni. Zasuňte plech s pokrmom na spodnú úroveň.
	220	<b>KONVENČNÉ PEČENIE:</b> Používajú sa súčasne horné aj dolné ohrevné telesá. Predhrievajte rúru počas 10 minút. Táto metóda je ideálna pre akékoľvek tradičné pečenie. Na prípravu červeného mäsa, hovädzieho pečeného, jahňacieho stehna, diviny, chleba, pokrmov vo fólii (papillotes), lístkového cesta. Umiestnite pokrm a nádobu na rošt do strednej polohy.
	230	<b>GRIL:</b> Používajte gril so zatvorenými dvierkami. Horné ohrevné teleso sa používa samostatne a môžete upravovať teplotu. Rozohriatie telies vyžaduje 5 minút predhrievania. Úspech je zaručený pre grily, kebaby a pokrmy s kôrkou. Biele mäso sa umiestňuje ďalej od grilu; čas pečenia je dlhší, ale mäso bude chutnejšie. Tmavé mäso a rybie filety môžete ukladať na rošt nad odkvapkávaci plech. Rúra má dve polohy grilu: Gril: 2140 W; Barbecue: 3340 W
	200	<b>GRIL + VENTILÁTOR:</b> Používajte gril so zatvorenými dvierkami. Horné ohrevné teleso sa používa spolu s ventilátorom, ktorý rozptýľuje vzduch vo vnútri rúry. Predhriatie rúry je potrebné pre červené mäso, nie pre biele. Je ideálne na pečenie veľkých pokrmov, celých kusov, ako je bravčová pečienka, celá hydina atď.. Vložte pokrm určený na grilovanie priamo na rošt na strednú úroveň. Pod rošt zasuňte odkvapkávaci plech, ktorý zachytí šťavu stekajúcu z mäsa. Dbajte na to, aby sa pokrm nenachádzal veľmi blízko pri grilovacom telese. Po uplynutí polovice času grilovania pokrm obráťte.
	220	<b>PIZZA:</b> Táto funkcia s horúcim vzduchom cirkulujúcim vo vnútri rúry zaisťuje perfektné výsledky pokrmov ako je pizza alebo focaccia.
		<b>WIFI ZAPNÚŤ:</b> Rúra umožňuje Wi-Fi pripojenie.
		<b>WIFI RESETOVAŤ:</b> Umožňuje reštartovať Wi-Fi pripojenie.

\* Testované v súlade s CENELEC EN 60350-1 použitými pre definíciu energetickej triedy.

## 4. Čistenie rúry a údržba

### 4.1 Základné poznámky o čistení

Životnosť spotrebiča môžete predĺžiť prostredníctvom pravidelného čistenia. Pred vykonaním manuálneho čistenia počkajte, až kým rúra vychladne. Nikdy nepoužívajte pri čistení drsné čistiace prostriedky, drôtenku alebo ostré predmety. Predídete tak neopraviteľnému poškodeniu smaltovaných dielov. Používajte iba čistiace prostriedky na báze vody, mydla alebo bielidla (čpavok).

#### SKLENENÉ DIELY

Odporúčame čistiť sklenené okienko savou kuchynskou utierkou po každom použití rúry. Ak chcete odstrániť odolnejšie škvry, môžete použiť dobre vyžmýkanú špongiu napustenú čistiacim prostriedkom a potom opláchnuť vodou.

#### TESNENIE DVIEROK

Ak je tesnenie znečistené, môžete ho vyčistiť mierne navlhčenou špongiou.

#### PRÍSLUŠENSTVO

Príslušenstvo vyčistite pred oplachovaním a sušením mokrou mydlovou špongiou: nepoužívajte abrazívne čistiace prostriedky.

#### PLECH NA ODKVAPKÁVANIE

Po použití grilu vyberte plech z rúry. Horúci tuk vylejte do nádoby a plech umyte v horúcej vode, pomocou špongie a saponátu.

V prípade mastných zvyškov namočte plech do vody so saponátom.

Plech môžete umývať taktiež v umývačke riadu alebo použiť komerčný čistič rúry. Nikdy nedávajte do rúry znečistený plech.

### 4.2 Funkcia Aquactiva

Proces Aquactiva používa paru pre uľahčenie odstránenia zvyšného tuku a zvyškov pokrmov z rúry na pečenie.

1. Nalejte 300 ml vody do zásobníka Aquactiva na dne rúry na pečenie.
2. Nastavte ovládač funkcií na klasický (☉) alebo spodný (☺) ohrev.
3. Nastavte teplotu na symbol Aquactiva ☉☉☉☉☉☉
4. Nechajte pracovať program 30 minút.
5. Po uplynutí 30 minút program vypnite a nechajte rúru na pečenie vychladnúť.
6. Po vychladnutí spotrebiča utierkou vyčistite vnútorný priestor rúry.

**Varovanie:** Uistite sa, že spotrebič vychladol, až potom sa ho môžete dotknúť. Zvýšte pozornosť pri všetkých horúcich povrchoch, hrozí riziko popálenia. Pre funkciu Aquactiva používajte destilovanú alebo pitnú vodu.

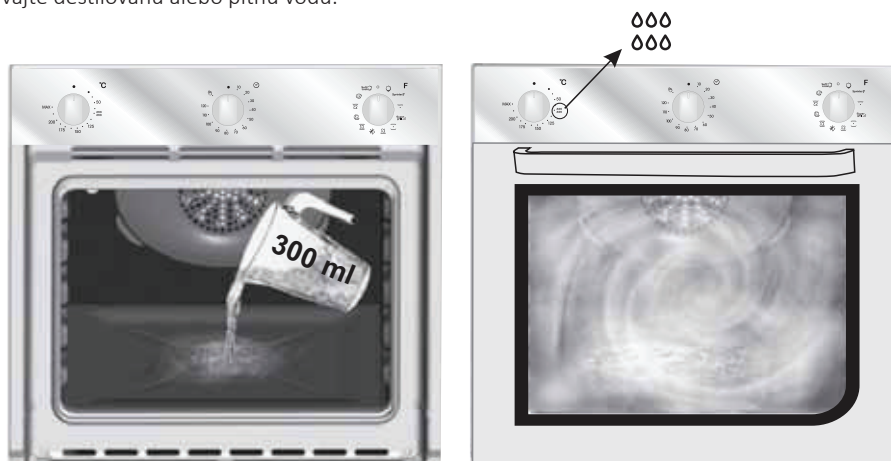

### 4.3 Údržba

#### VYBRATIE A ČISTENIE BOČNÝCH STIEN RÚRY

- 1- Vyberte bočnice vytiahnutím smerom ku sebe.
- 2- Vyčistite bočnice v umývačke riadu alebo mokrou špongiou a potom ich ihneď vysušte.
- 3- Po vyčistení dajte bočnice späť.

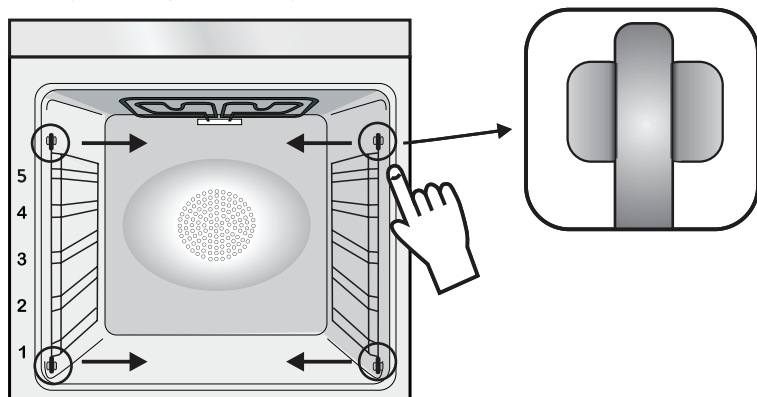

#### VYBRATIE OKIENKA NA DVIERKACH RÚRY

1. Otvorte dvierka.
2. Otvorte svorky na závesoch na pravej a ľavej strane zatlačením smerom dole.
3. Pri nasadzovaní dvierok postupujte v opačnom poradí.



## VYBRATIE A ČISTENIE SKLA DVIEROK

1. Otvorte dverka rúry.

2.3.4. Závesy zaistíte, uvoľníte skrutky a vyberte horný kovový kryt potiahnutím smerom hore.

5.6. Vyberte sklo, opatrne vyťahujte z dveriek rúry (Poznámka: pri pyrolytických rúrach vyberte taktiež druhé a tretie sklo (ak je)).

7. Na konci čistenia inštalujte diely v opačnom poradí. Na všetkých sklách musí byť označenie „Pyro“ viditeľné a umiestnené na ľavej strane dveriek, blízko pri ľavom závесе. Týmto spôsobom bude vytlačený štítok prvého skla vo vnútri dveriek.

1.



2.

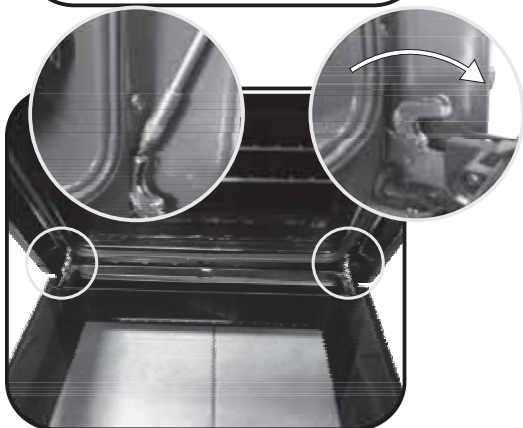

3.

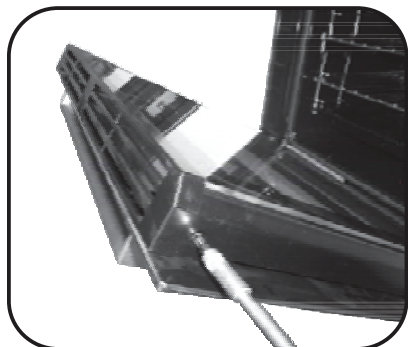

4.

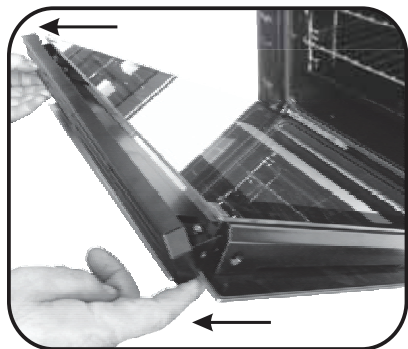

5.

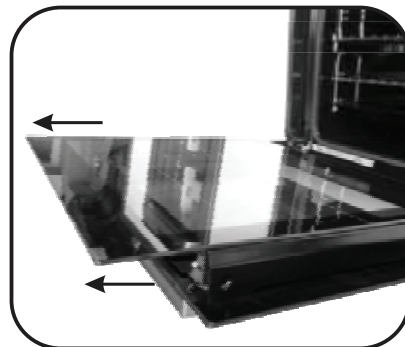

6.

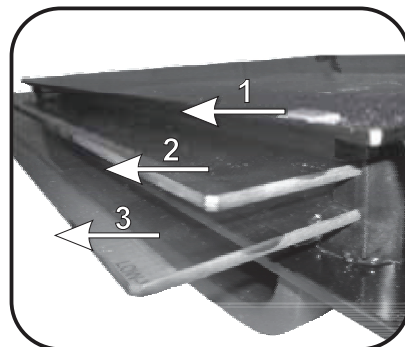

7.

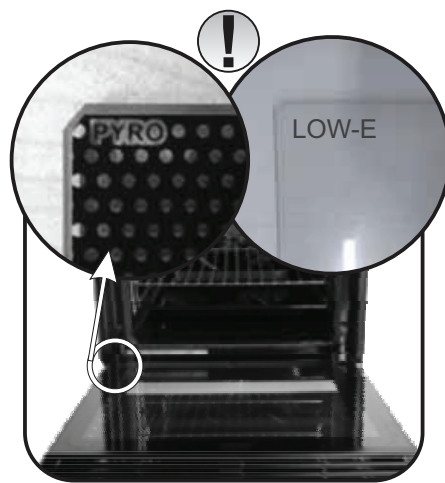

## VÝMENA ŽIAROVKY

1. Odpojte rúru na pečenie od elektrickej siete.
2. Odoberte sklenený kryt, vyskrutkujte poškodenú žiarovku a nahradte ju za novú žiarovku rovnakého typu.
3. Po výmene poškodenej žiarovky opäť nasadte sklenený kryt.



## 5. Odstránenie problémov

### 5.1 Často kladené otázky

PROBLÉM	MOŽNÁ PRÍČINA	RIEŠENIE
Rúra na pečenie neheje.	Nie je nastavený čas.	Nastavte hodiny.
Rúra na pečenie neheje.	Nebola nastavená funkcia prípravy pokrmu a teplota.	Skontrolujte a prípadne zmeňte nastavenie rúry na pečenie.
Žiadna reakcia dotykového používateľského rozhrania.	Para alebo kondenzácia na paneli používateľského rozhrania.	Vyčistite panel používateľského rozhrania handričkou z mikrovláken a odstráňte kondenzát.

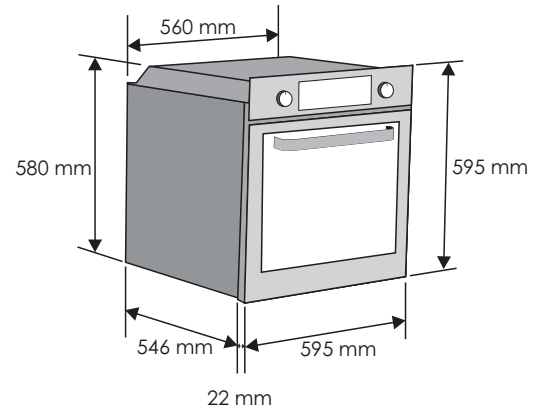
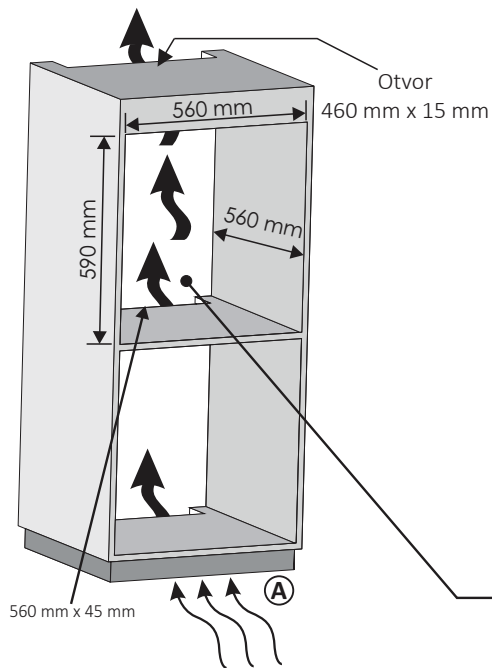

Ak je nábytok v zadnej časti vybavený krytom, vytvorte otvor pre prívodný kábel.

Ⓐ Pokiaľ montáž podstavca neumožňuje cirkuláciu vzduchu, na dosiahnutie maximálneho výkonu sporáku je potrebné vytvoriť otvor 500 x 10 mm alebo rovnakú plochu veľkosti 5 000 mm<sup>2</sup>

Pokiaľ nemá rúra chladiaci ventilátor, vytvorte otvor 460 mm x 15 mm

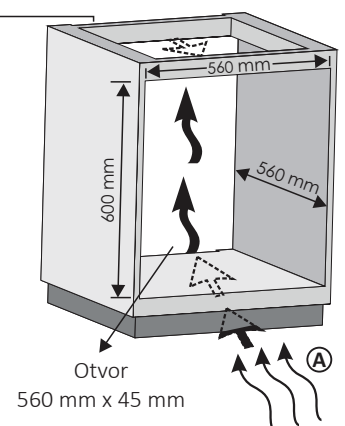

SK



42827150 • 55 gr- A4 • 03.2019 • Rev\_F

Výrobca nezodpovedá za žiadne nepresnosti vyplývajúce z tlačových chýb alebo chýb v prepise obsiahnuté v tomto návode. Vyhradujeme si právo na vykonanie úprav spotrebiča v prípade potreby, vrátane spotreby, bez vplyvu na vlastnosti týkajúce sa bezpečnosti alebo funkcie.